



BABY VIEWER 2500

USER GUIDE / HANDLEIDING / MANUEL D'UTILISATEUR
BEDIENUNGSANLEITUNG / MANUAL DE USUARIO / BRUKSANVISNING
BRUGERVEJLEDNING / ANVÄNDARHANDBOK / KÄYTTÖOHJE
MANUALE D'USOMANUAL DO UTILIZADOR / UŽIVATELSKÁ PŘÍRUČKA
ΟΔΗΓΙΕΣ ΧΡΗΣΗΣ / HASZNÁLATI ÚTMUTATÓ / INSTRUKCJA OBSŁUGI
UŽÍVATEL'SKÝ MANUÁL

V2.0 - 02/09

CE 0413 !

- UK** The features described in this manual are published with reservation to modifications.
- NL** De in deze handleiding beschreven mogelijkheden worden gepubliceerd onder voorbehoud van wijzigingen.
- F** Les possibilités décrites dans ce manuel sont publiées sous réserve de modifications.
- D** Die in dieser Bedienungsanleitung umschriebenen Möglichkeiten, werden vorbehaltlich Änderungen publiziert.
- ES** Las características descritas en este manual pueden ser objeto de futuras modificaciones.
- S** Funktionerna i denna bruksanvisning publiceras med reservation för ändringar.
- DK** Vi forbeholder os retten til ændringer af de specifikationer, der er beskrevet i denne brugsanvisning.
- N** Funksjoner beskrevet i denne manualen kan endres uten nærmere informasjon.
- SF** Tässä ohjekirjassa julkaissut tiedot voivat muuttua ilman ennakoilmoitusta.
- IT** Le caratteristiche descritte nel presente manuale vengono pubblicate con riserva di modifica.
- PT** As características descritas neste manual são publicadas sob reserva de modificação.
- CZ** Možnost úpravy funkcí popsanych v této příručce vyhrazena.
- GR** Οι λειτουργίες που περιγράφονται στο παρόν εγχειρίδιο, δημοσιεύονται με επιφύλαξη τυχόν τροποποιήσεων.
- HU** A jelen használati útmutatóban leírt adatokra a gyártó fenntartja a változtatás jogát.
- PL** Właściwości opisane w niniejszej instrukcji obsługi są publikowane z zastrzeżeniem prawa wprowadzenia zmian.
- SK** Vlastnosti popísané v tejto príručke sú publikované s vyhradeným právom na zmenu.

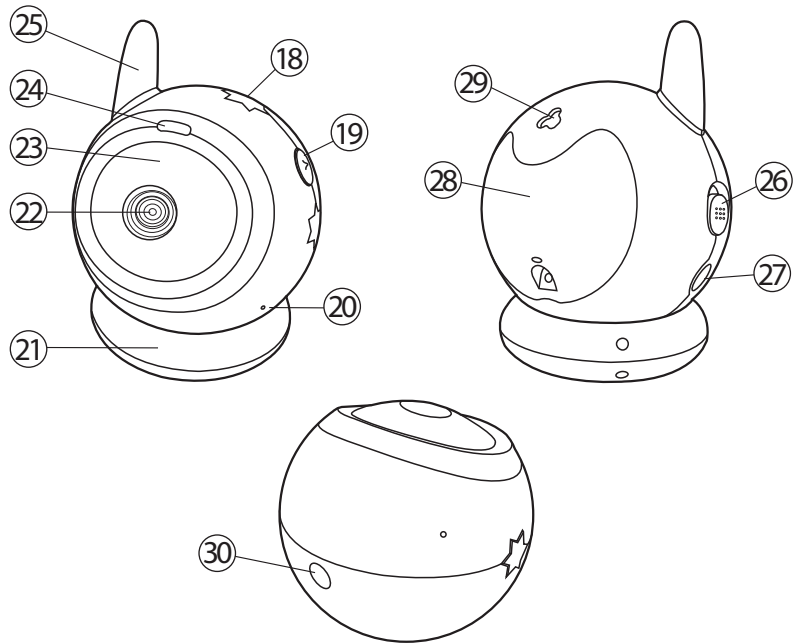
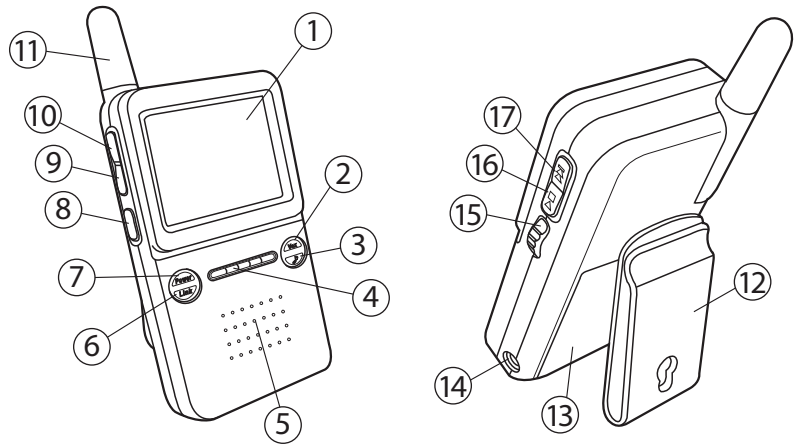

1 Introduction

Thanks for purchasing the Baby Viewer 2500. Now you can see and hear your baby during sleeping or you can monitor your older children in their playroom.

2 Safety Instructions



WARNING:

Adult assembly required. Keep small parts away from children when assembling.

This product is not a toy. Do not allow children to play with it.

- Always read the user guide instructions carefully before using the device
- Keep this User's Manual for future reference.
- Do not place the camera in the crib or within the arm's reach of the baby.
- Never use extension cords with the enclosed AC adapters.
- Secure the cords away from babies reach.
- Test the monitor before use. Get confident with the functionality.
- Do not use the monitor near water.
- Do not install the monitor on heat sources.
- Only use the charger plug supplied. Do not use other chargers, as this may damage the battery cells.
- Only insert rechargeable batteries of the same type. Never use ordinary, non-rechargeable batteries. Insert rechargeable batteries so they connect to the right poles (indicated in the battery compartment of the handset).
- Do not touch the charger and plug contacts with sharp or metal objects.

3 Description

See folded cover page

3.1 Parent Unit

- | | |
|--|--------------------------------|
| 1. Display | 9. Melody select button |
| 2. VOX indicator LED (Voice Operated Transmission) | 10. Melody start/stop button |
| 3. Melody indicator LED | 11. Antenna |
| 4. Volume indicator LED's | 12. Belt clip |
| 5. Speaker | 13. Battery cover |
| 6. Link indicator LED | 14. DC power adapter Jack |
| 7. Power indicator LED | 15. On/Off/Volume switch |
| 8. VOX button | 16. LCD brightness Low button |
| | 17. LCD brightness High button |

3.2 Baby unit

- | | |
|-------------------------|---------------------------|
| 18. Night Light | 25. Antenna |
| 19. Night Light button | 26. On/Off switch |
| 20. Microphone | 27. DC power adapter Jack |
| 21. Support | 28. Battery cover |
| 22. Lens | 29. Speaker |
| 23. Infrared LED's | 30. Baby bed fastener |
| 24. Power indicator LED | |

4 Getting started

4.1 Baby unit battery Installation

The camera uses either 4 AAA - Size batteries (alkaline batteries recommended) or the household AC current. **The Baby unit has no charging function.**

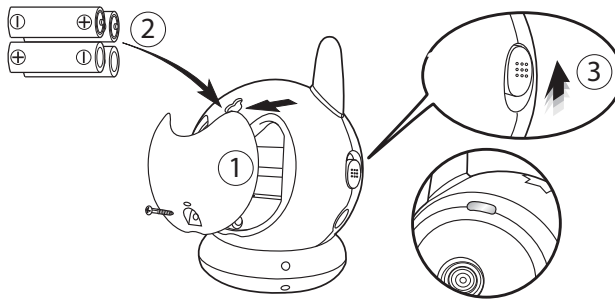

1. Loosen the screw in a counter clockwise direction using a small screw driver. Remove the battery cover.
2. Install 4 'AAA' alkaline or rechargeable batteries following the polarity as shown. Close the battery compartment.
3. Slide the Power switch (26) to the ON position. The LED (24) on top of the camera should light up red.
Slide the Power switch (26) to the OFF position to turn off the baby unit.

When the light (24) is blinking, the batteries are low and need to be replaced.



Do not mix old batteries with new ones.
Keep batteries away from small children.
Do not short-circuit & dispose of in fire.
Remove the batteries if this device is not going to be used for a long period.

4.2 Baby unit power supply

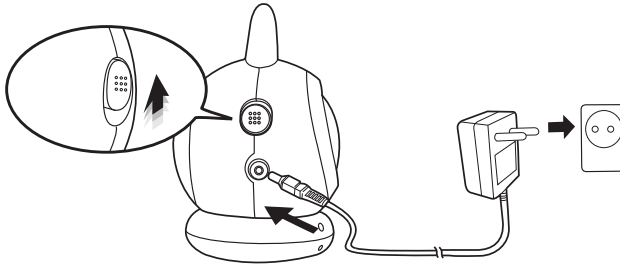

1. Connect the small plug of the AC adaptor to the Baby unit and the other end of the adapter cable to the electric socket (230V/50Hz).
Only use the enclosed adapter (6V DC / 1,75A).
2. Slide the Power switch (26) to the ON position. The LED (24) on top of the camera should light up red.
Slide the Power switch (26) to the OFF position to turn off the baby unit.

4.3 Parent unit battery installation

1. Turn the belt clip facing upwards.
2. Press the battery cover and slide it downwards.
3. Install the rechargeable battery pack (3,7V Li-ion) following the polarity as shown. Ensure that the metal contacts touch the contact in the unit.
Close the battery door.
4. Turn the On/Off/Volume switch (15) counter clockwise to turn the unit on and change to the desired audio volume.
Turn the On/Off/Volume switch (15) clockwise to turn the parent unit off.

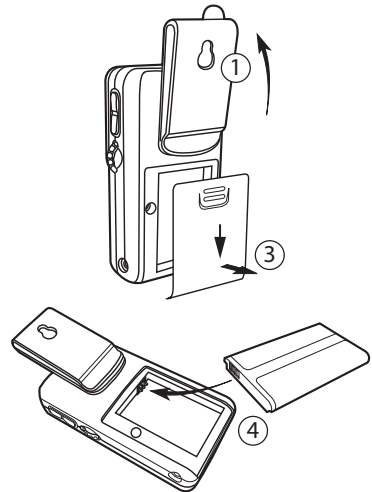

When the light (7) is blinking, the batteries are low and need to be replaced.

4.4 Parent unit power supply

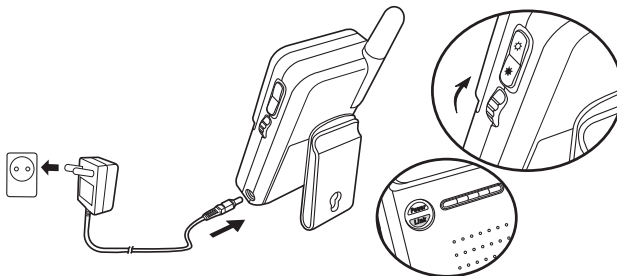

1. Connect the small plug of the AC adaptor to the parent unit and the other end of the adapter cable to the electric socket (230V/50Hz)

- Turn the On/Off/Volume switch (15) counter clockwise to turn the unit on and change to the desired audio volume.
Turn the On/Off/Volume switch (15) clockwise to turn the parent unit off.

Once the baby unit and parent unit have been switched on, the display of the parent unit must show the captured video from the baby unit and the link indicated LED (6) on the parent unit will illuminate green.

If there is no connection between Baby- and Parent unit, 'OUT OF RANGE' will be displayed. Check the power on both units or move the parent unit closer to the baby unit to establish the connection.

5 Using the Baby Viewer 2500

5.1 Fine tuning

- Place the camera in a convenient location, point the lens of the camera to the observation area.
- Adjust the angle by rotation the baby unit.

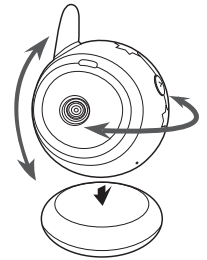

Do not place the camera within the babies reach!

5.2 Fixing the camera

- Use the crib connector to fix the baby unit to the crib. (See illustration)

5.3 Night Light

- Press the Night Light button (19). The night light (18) will illuminate.

5.4 Night vision

The camera has 9 high-intensity LED's for picking up clear images in the dark. When the build in photo sensor measures the ambient light level as low, the LED's will automatically activate.

The image changes automatically into black and white mode under the night vision mode.

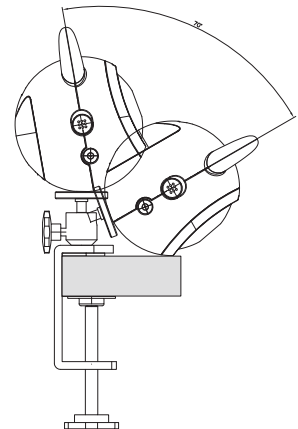

5.5 Setting the Parent - Unit display brightness

- Press the Brightness Low button (16) to make the display darker.
- Press the Brightness High button (17) to make the display brighter.

5.6 VOX function

- Press the VOX-button (8) on the side of the monitor. This will turn off the display, but the VOX indicator (2) will turn on.
In VOX mode, the display will turn on when it is activated by the babies voice or other sound around the baby unit. It will turn off again after 30 seconds.
- Press the VOX-button (8) again to turn off VOX - mode. The LCD will be on continuously.

5.7 Melody function

You can remotely activate a melody broadcasted on the baby-unit.

- Press the Melody start/stop button (10) to active the melody. The active melody is displayed on the parent unit.
- Press the melody select button (9) to switch between 3 different melodies or to select **'Melody repeat all'** to play the melodies successively.
- Press the Melody start/stop button (10) to deactivate the melody.

6 Disposal of the device (environment)



At the end of the product lifecycle, you should not throw this product into the normal household garbage but bring the product to a collection point for the recycling of electrical and electronic equipments. The symbol on the product, user guide and/or box indicate this.

Some of the product materials can be re-used if you bring them to a recycling point. By re-using some parts or raw materials from used products you make an important contribution to the protection of the environment.

Please contact your local authorities in case you need more information on the collection points in your area.

Remove the batteries from the unit before disposal.

Dispose of batteries at a designated battery disposal unit and not in the household waste.

7 Cleaning

Clean the device with a slightly damp cloth or with an anti-static cloth. Never use cleaning agents or abrasive solvents.



This product is in compliance with the essential requirements and other relevant provisions of the R&TTE directive.

The Declaration of conformity can be found on:

<http://www.topcom.net/cedeclarations.php>

CE 0413 !

8 Specifications

Parent unit

Frequency	2,4GHz
Maximum range	300 m Line of Sight
Modulation	GFSK, FHSS
Display	2,36" TFT LCD
Display colors	Full-color
Brightness control	5 steps
Dimensions	6,6(W)x14,5(H)x4,1(D) cm
Weight	120g
Power	DC 6V, 800mA + Li-ion battery (charging function)
Operation temperature	0°C ~40°C

Baby unit

Frequency	2,4GHz
Modulation	GFSK, FHSS
Image sensor	Color CMOS
Lens	f 6.0mm, F 2.0
IR LED	9 pcs
VOX	Voice activation
Dimensions	8,9(W)x10,7(H)x8,2(D) cm
Weight	175g
Power	DC 6V, 800mA or 4 x AAA batteries (no charging function)
Operation temperature	0°C ~40°C

9 Topcom warranty

9.1 Warranty period

The Topcom units have a 24-month warranty period. The warranty period starts on the day the new unit is purchased. The warranty on batteries is limited to 6 months after purchase. Consumables or defects causing a negligible effect on operation or value of the equipment are not covered.

The warranty has to be proven by presentation of the original purchase receipt, on which the date of purchase and the unit-model are indicated.

9.2 Warranty handling

A faulty unit needs to be returned to a Topcom service centre including a valid purchase note. If the unit develops a fault during the warranty period, Topcom or its officially appointed service centre will repair any defects caused by material or manufacturing faults free of charge. Topcom will at its discretion fulfill its warranty obligations by either repairing or exchanging the faulty units or parts of the faulty units. In case of replacement, colour and model can be different from the original purchased unit.

The initial purchase date shall determine the start of the warranty period. The warranty period is not extended if the unit is exchanged or repaired by Topcom or its appointed service centres.

9.3 Warranty exclusions

Damage or defects caused by incorrect treatment or operation and damage resulting from use of non-original parts or accessories not recommended by Topcom are not covered by the warranty. Topcom cordless phones are designed to work with rechargeable batteries only. The damage caused by the use of non-rechargeable batteries is not covered under warranty. The warranty does not cover damage caused by outside factors, such as lightning, water and fire, nor any damage caused during transportation.

No warranty can be claimed if the serial number on the units has been changed, removed or rendered illegible.

Any warranty claims will be invalid if the unit has been repaired, altered or modified by the buyer or by unqualified, non-officially appointed Topcom service centres.

1 Inleiding

Wij danken u voor uw aankoop van de Baby Viewer 2500. Hiermee kunt u uw baby zien en horen tijdens zijn slaap of uw kinderen gadeslaan tijdens het spel in de speelkamer.

2 Veiligheidsvoorschriften



WAARSCHUWING:

Dit toestel moet door een volwassene worden geïnstalleerd. Houd bij de installatie kinderen uit de buurt.

Dit product is geen speelgoed. Laat kinderen niet met het toestel spelen.

- Lees de gebruiksaanwijzing zorgvuldig door voor u het toestel gebruikt.
- Bewaar deze handleiding voor later gebruik.
- Plaats de camera niet in het kinderbedje of binnen het bereik van de baby.
- Gebruik nooit verlengsnoeren met de meegeleverde netadapters.
- Plaats alle kabels buiten het bereik van de baby.
- Test de monitor voor gebruik. Maak u vertrouwd met de werking ervan.
- Gebruik de monitor niet in de nabijheid van water.
- Plaats de monitor niet op warmtebronnen.
- Gebruik uitsluitend de meegeleverde adapter. Gebruik geen andere adapters, omdat dit de batterijcellen kan beschadigen.
- Gebruik uitsluitend oplaadbare batterijen van hetzelfde type. Gebruik nooit gewone, niet-oplaadbare batterijen. Let bij het plaatsen van de oplaadbare batterijen op de polariteit (aangeduid in het batterijvak van de handset).
- Raak de laad- en stekkercontacten niet aan met scherpe en metalen voorwerpen.

3 Beschrijving

Zie flap van het voorblad.

3.1 Ontvanger

- | | |
|--|-----------------------------------|
| 1. Display | 9. Melodie kiezen-toets |
| 2. LED VOX-indicator (Voice Operated Transmission) | 10. Melodie starten/stoppen-toets |
| 3. LED Melodie-indicator | 11. Antenne |
| 4. LEDs Luidsprekervolume | 12. Riemclip |
| 5. Luidspreker | 13. Batterijdeksel |
| 6. LED Verbindingsindicator | 14. Aansluiting netadapter |
| 7. LED Stroomindicator | 15. Aan/Uit/Volume-toets |
| 8. VOX-toets | 16. LCD lage helderheid-toets |
| | 17. LCD hoge helderheid-toets |

3.2 Babymonitor

- | | |
|-------------------------|----------------------------|
| 18. Nachtlamp | 25. Antenne |
| 19. Nachtlamp-toets | 26. Aan/Uit-schakelaar |
| 20. Microfoon | 27. Aansluiting netadapter |
| 21. Steun | 28. Batterijdeksel |
| 22. Lens | 29. Luidspreker |
| 23. Infrarood LEDs | 30. Bevestigingsklem |
| 24. LED Stroomindicator | |

4 Beginnen

4.1 Batterijen in de babymonitor plaatsen

De camera werkt met 4 AAA batterijen (bij voorkeur alkalinebatterijen) of netspanning. **De babymonitor heeft geen oplaadfunctie!**

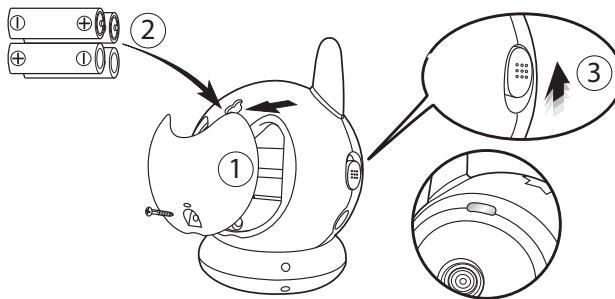

1. Draai met een kleine schroevendraaier de schroef van het batterijdeksel linksom. Verwijder het batterijdeksel.
2. Plaats 4 AAA alkaline of oplaadbare batterijen en let daarbij op de polariteit. Sluit het batterijvak.
3. Zet de Aan/Uit-schakelaar (26) op de AAN-positie. De LED (24) bovenaan de camera licht rood op.
Zet de Aan/Uit-schakelaar (26) in de UIT-positie om de babymonitor af te zetten.

Wanneer het lichtje (24) knippert, zijn de batterijen bijna leeg en moet u ze vervangen.



Plaats nooit nieuwe en oude batterijen samen in het toestel.
Houd de batterijen uit de buurt van kleine kinderen.
Sluit de batterijen niet kort en gooi ze nooit in het vuur.
Verwijder de batterijen wanneer u het toestel langere tijd niet gebruikt.

4.2 De babymonitor aansluiten op netstroom

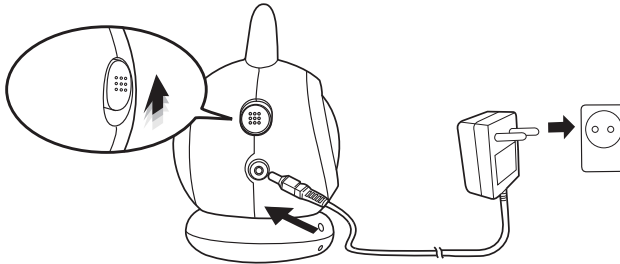

1. Sluit de plug van de netadapter aan op de babymonitor en steek de stekker in het stopcontact (230 V/50 Hz).

Gebruik uitsluitend de meegeleverde adapter (6V DC / 1,75 A).

2. Zet de Aan/Uit-schakelaar (26) op de AAN-positie. De LED (24) bovenaan de camera licht rood op.
Zet de Aan/Uit-schakelaar (26) in de UIT-positie om de babymonitor af te zetten.

4.3 Batterijen in de ontvanger plaatsen

1. Draai de riemclip naar boven.
2. Druk op het batterijdeksel en schuif het naar beneden.
3. Plaats het oplaadbare batterijpak (3,7 V Li-ion) en let daarbij op de polariteit. Zorg ervoor dat de metalen contactpunten de contactpunten in het toestel aanraken.
Sluit het batterijvak.
4. Draai het Aan/Uit/Volume-wieltje (15) linksom om de ontvanger aan te zetten, en stel het gewenste volume in.
Draai het Aan/Uit/Volume-wieltje (15) rechtsom om de ontvanger af te zetten.

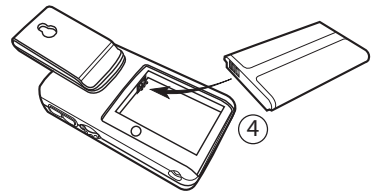
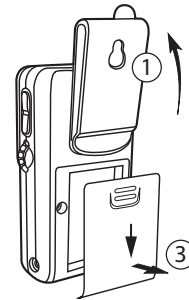

Wanneer het lichtje (7) knippert, zijn de batterijen bijna leeg en moet u ze vervangen.

4.4 De ontvanger aansluiten op netstroom

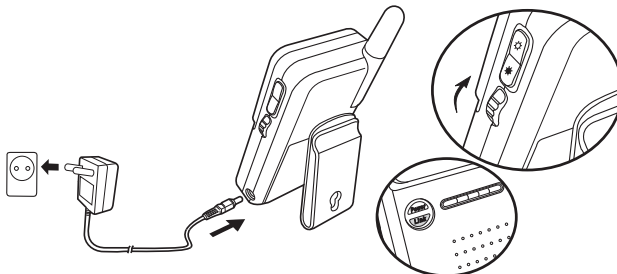

1. Sluit de plug van de netadapter aan op de ontvanger en steek de stekker in het stopcontact (230 V/50 Hz).

2. Draai het Aan/Uit/Volume-wieltje (15) linksom om de ontvanger aan te zetten, en stel het gewenste volume in.
Draai het Aan/Uit/Volume-wieltje (15) rechtsom om de ontvanger af te zetten.

Als de babymonitor en de ontvanger ingeschakeld zijn, moeten de videobeelden van de babymonitor op het scherm van de ontvanger te zien zijn en moet het groene lampje van de LED-verbindingsindicator (6) op de ontvanger gaan branden.

Als er geen verbinding is tussen de babymonitor en de ontvanger, verschijnt 'OUT OF RANGE' op het scherm. Controleer of de babymonitor en de ontvanger stroom krijgen of plaats de ontvanger dichterbij de babymonitor om de verbinding tot stand te brengen.

5 De Baby Viewer 2500 gebruiken

5.1 Scherpstelling

- Plaats de camera op een gepaste plaats en richt de lens van de camera op de plaats die u wilt observeren.
- Pas de hoek aan door de babymonitor te draaien.

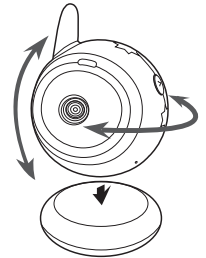

Plaats de camera niet binnen het bereik van de baby!

5.2 De camera bevestigen

- Gebruik de bevestigingsklem om de babymonitor vast te maken aan het bedje. (Zie afbeelding)

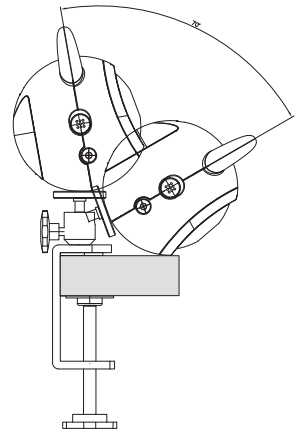

5.3 Nachtlamp

- Druk op de Nachtlamp-toets (19) De nachtlamp (18) begint te branden.

5.4 Nachtvisie

De camera heeft 9 LEDs met hoge intensiteit voor het filmen van beelden in het donker. Een ingebouwde fotosensor meet het lichtniveau. Wanneer het te donker wordt, gaan de LEDs branden.

Het beeld verandert automatisch naar de zwart-/witkleuren van de nachtvisiestand.

5.5 De helderheid van de ontvanger instellen

- Druk op de Helderheid laag-toets (16) om de display donkerder te maken.
- Druk op de Helderheid hoog-toets (17) om de display helderder te maken.

5.6 VOX-functie

- Druk op de VOX-toets (8) aan de zijkant van de babymonitor. De display schakelt zich uit en de VOX-indicator (2) licht op.
In de VOX-modus schakelt de display zich weer in wanneer de babymonitor de stem van de baby of andere geluiden registreert. Hij schakelt zich weer uit na 30 seconden.
- Druk opnieuw op de VOX-toets (8) om de VOX-modus uit te schakelen. Het LCD-scherm staat continu aan.

5.7 Melodie-functie

U kunt de babymonitor van op afstand een liedje laten afspelen.

- Druk op de Melodie starten/stoppen-toets (10) om het liedje te starten. De geactiveerde melodie verschijnt op de ontvanger.
- Druk op de melodie kiezen-toets (9) om te wisselen tussen de 3 verschillende melodieën of om 'Melody repeat all' te selecteren, zodat alle melodieën na elkaar afgespeeld worden.
- Druk op de Melodie starten/stoppen-toets (10) om het liedje te stoppen.

6 Afvoeren van het toestel (milieu)



Na afloop van de levenscyclus van het product mag u het niet met het normale huishoudelijke afval weggooien, maar moet u het naar een inzamelpunt brengen voor recycling van elektrische en elektronische apparatuur. Dit wordt aangeduid door het symbool op het product, in de handleiding en/of op de verpakking.

Sommige materialen waaruit het product is vervaardigd, kunnen worden hergebruikt als u ze naar een inzamelpunt brengt. Door onderdelen of grondstoffen van gebruikte producten te hergebruiken, levert u een belangrijke bijdrage aan de bescherming van het milieu.

Wend u tot de plaatselijke overheid voor meer informatie over de inzamelpunten bij u in de buurt.

Verwijder de batterijen uit het toestel voordat u het afvoert.

Batterijen dienen bij een inzamelpunt voor batterijen te worden ingeleverd en mogen niet met het huishoudelijk afval worden meegegeven.

7 Reinigen

Reinig de toestellen met een licht vochtige of antistatische doek. Gebruik nooit reinigingsmiddelen of agressieve oplosmiddelen.



Dit product is conform de wezenlijke vereisten en andere relevante bepalingen van de Europese richtlijn betreffende radioapparatuur en telecommunicatie-eindapparatuur.

De verklaring van overeenstemming treft u aan op:
<http://www.topcom.net/cedclarations.php>

8 Specificaties

CE 0413 !

Ontvanger

Frequentie	2,4 GHz
Maximaal bereik	300 m LOS (Line of sight)
Modulatie	GFSK, FHSS
Display	2,36" TFT LCD
Displaykleuren	Full-color
Helderheidscontrole	5 niveaus
Afmetingen	6,6 (W) x 14,5 (H) x 4,1 (D) cm
Gewicht	120 g
Stroom	DC 6 V, 800 mA + Li-ion batterij (oplaadfunctie)
Bedrijfstemperatuur	0 °C ~ 40 °C

Babymonitor

Frequentie	2,4 GHz
Modulatie	GFSK, FHSS
Beeldsensor	Kleur CMOS
Lens	f 6,0 mm – F 2,0
IR LED	9 st.
VOX	Stemactivering
Afmetingen	8,9 (B) x 10,7 (H) x 8,2 (D) cm
Gewicht	175 g
Stroom	DC 6 V, 800 mA of 4 x AAA batterijen (geen oplaadfunctie)
Bedrijfstemperatuur	0 °C ~ 40 °C

9 Topcom-garantie

9.1 Garantietermijn

De Topcom-toestellen hebben een garantietermijn van 24 maanden. De garantietermijn gaat in op de dag waarop het nieuwe toestel wordt aangeschaft. De garantie op de batterijen is beperkt tot 6 maanden na aankoop. Verbruiksartikelen en defecten die een verwaarloosbaar effect hebben op de werking of waarde van het toestel worden niet gedekt door de garantie. De garantie moet worden bewezen door het kunnen voorleggen van de originele aankoopbon waarop de aankoopdatum en het toestelmodel staan aangegeven.

9.2 Afwikkeling van garantieclaims

Een defect toestel moet worden geretourneerd aan het onderhoudscentrum van Topcom, samen met een geldige aankoopbon.

Als het toestel defect raakt tijdens de garantietermijn, zal Topcom of een van haar officieel aangewezen servicecentra defecten ingevolge materiaal- of fabricagefouten kosteloos repareren. Topcom zal naar eigen inzicht voldoen aan haar garantieverplichtingen door de defecte toestellen, of onderdelen ervan, te repareren of te vervangen. In het geval van vervanging kunnen de kleur en het model verschillend zijn van het oorspronkelijk aangeschafte toestel. De oorspronkelijke aankoopdatum bepaalt wanneer de garantietermijn ingaat. De garantietermijn wordt niet verlengd als het toestel wordt vervangen of gerepareerd door Topcom of een van haar aangewezen servicecentra.

9.3 Garantiebeperkingen

Schade of defecten als gevolg van een onjuiste behandeling of onjuist gebruik en schade als gevolg van het gebruik van niet-originele onderdelen of accessoires die niet worden aanbevolen door Topcom, vallen buiten de garantie.

De draadloze telefoons van Topcom zijn uitsluitend geschikt voor gebruik met oplaadbare batterijen. De schade door het gebruik van normale, niet-oplaadbare batterijen valt buiten de garantie. De garantie dekt geen schade te wijten aan externe factoren, zoals bliksem, water en brand, noch enige tijdens transport veroorzaakte schade. Er kan geen aanspraak worden gemaakt op garantie als het serienummer op de toestellen is veranderd, verwijderd of onleesbaar gemaakt. Alle garantieclaims zullen ongeldig worden wanneer het toestel wordt gerepareerd, veranderd of aangepast door de koper of door onbevoegde, niet officieel door Topcom erkende onderhoudscentra.

1 Introduction

Merci d'avoir acheté le Baby Viewer 2500. Désormais, vous pouvez voir et entendre votre bébé pendant qu'il dort ou vous pouvez surveiller vos enfants dans la salle de jeux.

2 Instructions de sécurité



AVERTISSEMENT :

Montage par un adulte obligatoire. Gardez les petites pièces hors de portée des enfants lors du montage.

Ce produit n'est pas un jouet. Ne laissez pas les enfants jouer avec l'appareil.

- Lisez toujours attentivement les instructions du mode d'emploi avant d'utiliser l'appareil.
- Conservez ce mode d'emploi afin de pouvoir le consulter ultérieurement.
- Ne placez pas la caméra dans le lit ni à portée de main du bébé.
- N'utilisez jamais de rallonges avec les adaptateurs CA fournis.
- Placez les cordons en sécurité loin des bébés.
- Testez le moniteur avant de l'utiliser. Familiarisez-vous avec ses fonctionnalités.
- N'utilisez pas le moniteur près d'une source d'eau.
- N'installez pas le moniteur sur des sources de chaleur.
- Utilisez uniquement la fiche du chargeur fournie. N'utilisez pas d'autres chargeurs au risque d'abîmer les éléments des piles.
- Insérez uniquement des piles rechargeables du même type. N'utilisez jamais de piles ordinaires non rechargeables. Insérez des piles rechargeables en respectant la polarité (indiquée dans le compartiment à piles du combiné).
- Ne touchez pas les contacts du chargeur et de la fiche avec des objets pointus ou métalliques.

3 Description

Voir le rabat de couverture

3.1 Unité Parent

- | | |
|---|---|
| 1. Écran | 9. Touche de sélection de la mélodie |
| 2. Voyant indicateur VOX
(Transmission vocale) | 10. Bouton de marche/arrêt de la mélodie |
| 3. Voyant indicateur de mélodie | 11. Antenne |
| 4. Voyant indicateur du volume | 12. Clip de ceinture |
| 5. Haut-parleur | 13. Couvercle du compartiment à piles |
| 6. Voyant indicateur de liaison | 14. Prise d'adaptateur secteur CC |
| 7. Voyant d'alimentation | 15. Commutateur Marche/Arrêt/Volume |
| 8. Touche VOX | 16. Touche Luminosité de l'écran LCD faible |
| | 17. Touche Luminosité de l'écran LCD élevée |

3.2 Unité Bébé

- | | |
|----------------------------|--|
| 18. Veilleuse | 25. Antenne |
| 19. Touche de la veilleuse | 26. Commutateur Marche/Arrêt |
| 20. Micro | 27. Prise d'adaptateur secteur CC |
| 21. Prise en charge | 28. Couverture du compartiment à piles |
| 22. Lentille | 29. Haut-parleur |
| 23. Voyants infrarouge | 30. Attache pour lit de bébé |
| 24. Voyant d'alimentation | |

4 Pour commencer

4.1 Installation de la batterie de l'unité Bébé

La caméra utilise 4 piles AAA (piles alcalines recommandées) ou l'alimentation secteur CA. **L'unité Bébé n'a pas de fonction de charge.**

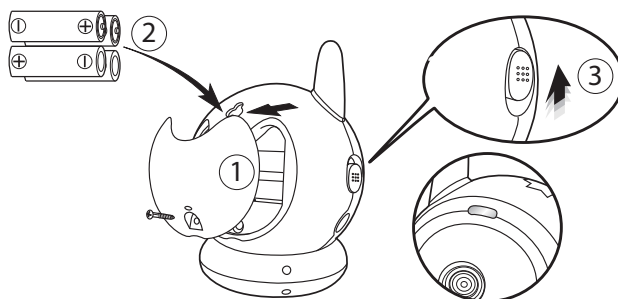

- Dévissez dans le sens inverse des aiguilles d'une montre à l'aide d'un petit tournevis. Retirez le couvercle du compartiment à piles.
- Installez 4 piles AAA alcalines ou rechargeables en respectant la polarité illustrée. Refermez le compartiment à piles.
- Basculez le commutateur Power (26) sur la position ON. Le voyant (24) sur la caméra s'allume en rouge.
Basculez le commutateur Power (26) sur la position OFF pour éteindre l'unité Bébé.

Lorsque le voyant (24) clignote, les piles sont faibles et doivent être remplacées.



Ne mélangez pas les piles usagées avec les nouvelles.
Gardez les piles hors de portée des enfants.
Évitez de court-circuiter les piles et ne les jetez pas au feu.
Retirez-les lorsque vous n'utilisez pas l'appareil pendant une durée prolongée.

4.2 Alimentation de l'unité Bébé

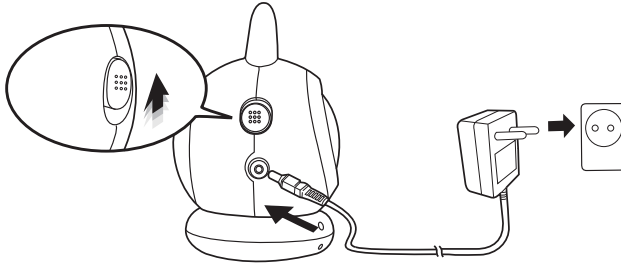

1. Raccordez la petite fiche de l'adaptateur secteur a l'unité Bébé et l'autre extrémité du câble de l'adaptateur à la prise électrique (230 V/50 Hz).
Utilisez uniquement l'adaptateur fourni (6 V CC / 1,75 A).
2. Basculez le commutateur Power (26) sur la position ON. Le voyant (24) sur la caméra s'allume en rouge.
Basculez le commutateur Power (26) sur la position OFF pour éteindre l'unité Bébé.

4.3 Installation de la batterie de l'unité Parent

1. Tournez le clip de ceinture vers le haut.
2. Remplacez le couvercle du compartiment à piles en le glissant vers le bas.
3. Installez le bloc de piles rechargeables (3,7 V Li-ion) en respectant la polarité illustrée ci-contre. Vérifiez que les contacts métalliques touchent le contact dans l'unité.
Refermez le compartiment à piles.
4. Tournez le commutateur Marche/Arrêt/Volume (15) dans le sens inverse des aiguilles d'une montre pour allumer l'unité et régler le volume audio.
Tournez le commutateur Marche/Arrêt/Volume (15) dans le sens des aiguilles d'une montre pour éteindre l'unité Parent.

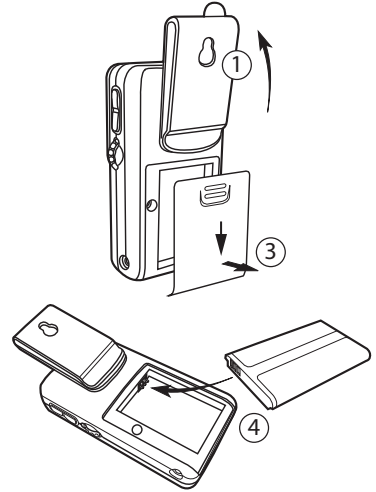

Lorsque le voyant (7) clignote, les piles sont faibles et doivent être remplacées.

4.4 Alimentation de l'unité Parent

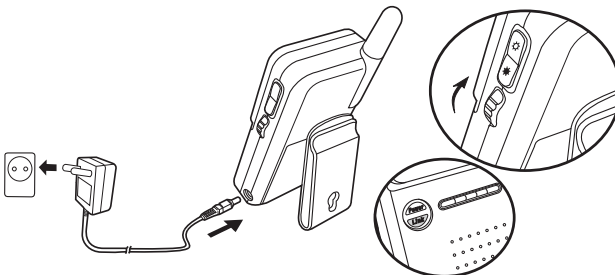

1. Raccordez la petite fiche de l'adaptateur secteur à l'unité Parent et l'autre extrémité du câble de l'adaptateur à la prise électrique (230 V/50 Hz).
2. Tournez le commutateur Marche/Arrêt/Volume (15) dans le sens inverse des aiguilles d'une montre pour allumer l'unité et régler le volume audio.
Tournez le commutateur Marche/Arrêt/Volume (15) dans le sens des aiguilles d'une montre pour éteindre l'unité Parent.

Lorsque l'unité Parent et l'unité Bébé sont allumées, l'écran de l'unité Parent doit afficher la vidéo depuis l'unité Bébé et le voyant de liaison (6) sur l'unité Parent devient vert.

Si aucune connexion n'est établie entre l'unité Bébé et l'unité Parent, 'OUT OF RANGE' s'affiche. Vérifiez l'alimentation sur les deux unités ou rapprochez l'unité Parent de l'unité Bébé pour établir la connexion.

5 Utilisation du Baby Viewer 2500

5.1 Réglage doux

- Placez la caméra dans un endroit adapté, dirigez la lentille de la caméra vers la zone d'observation.
- Réglez l'angle en faisant pivoter l'unité Bébé.

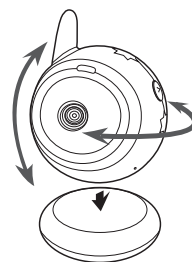

Ne laissez pas la caméra à portée de main des bébés !

5.2 Fixation de la caméra

- Utilisez la sangle de lit pour fixer l'unité Bébé au lit. (Voir illustration)

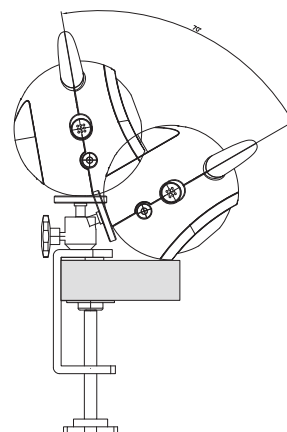

5.3 Veilleuse

- Appuyez sur la touche Veilleuse (19). La veilleuse (18) s'allume.

5.4 Vision nocturne

La caméra compte 9 voyant haute densité pour capturer des images claires dans l'obscurité. Lorsque le capteur d'images intégré mesure un niveau de lumière ambiant faible, les voyants s'activent automatiquement.

L'image passe automatiquement en mode noir et blanc pour le mode vision nocturne.

5.5 Réglage de la luminosité de l'écran de l'unité Parent

- Appuyez sur la touche Luminosité faible (16) pour assombrir l'écran.
- Appuyez sur la touche Luminosité élevée (17) pour éclaircir l'écran.

5.6 Fonction VOX

- Appuyez sur la touche VOX (8) sur le côté du moniteur. L'écran s'éteint, mais l'indicateur VOX (2) s'allume.
En mode VOX, l'écran s'allume lorsqu'il est activé par la voix du bébé ou tout autre son à proximité de l'unité Bébé. Il s'éteint à nouveau au bout de 30 secondes.
- Appuyez à nouveau sur la touche VOX (8) pour quitter le mode VOX. L'écran LCD reste allumé.

5.7 Fonction mélodie

Vous pouvez activer à distance une mélodie diffusée sur l'unité Bébé.

- Appuyez sur la touche Marche/arrêt de la mélodie (10) pour activer la mélodie. La mélodie active s'affiche sur l'unité Parent.
- Appuyez sur le bouton de sélection de la mélodie (9) pour basculer entre les 3 mélodies différentes ou pour sélectionner '**Melody repeat all**' pour entendre les mélodies successivement.
- Appuyez sur la touche Marche/arrêt de la mélodie (10) pour désactiver la mélodie.

6 Mise au rebut de l'appareil (environnement)



Au terme du cycle de vie de ce produit, ne le jetez pas avec les déchets ménagers ordinaires mais déposez-le dans un point de collecte pour le recyclage des équipements électriques et électroniques. Le symbole indiqué sur ce produit, sur le mode d'emploi et/ou sur la boîte est là pour vous le rappeler.

Certains matériaux qui composent le produit peuvent être réutilisés s'ils sont déposés dans un point de recyclage. En réutilisant certaines pièces ou matières premières de produits usagés, vous contribuez fortement à la protection de l'environnement.

Pour toute information supplémentaire sur les points de collecte dans votre région, contactez les autorités locales.

Retirez les piles de l'appareil avant de le jeter.

Ne jetez pas les piles avec les déchets ménagers, mais déposez-les dans un point de collecte prévu à cet effet.

7 Nettoyage

Nettoyez l'appareil à l'aide d'un chiffon légèrement humide ou antistatique. N'utilisez jamais de détergents ou de solvants abrasifs.



Ce produit est conforme aux exigences essentielles et autres dispositions de la directive R&TTE.

La déclaration de conformité peut être consultée sur :

<http://www.topcom.net/cedclarations.php>

8 Spécifications

CE 0413 !

Unité Parent

Fréquence	2,4GHz
Portée maximum	Champ de vision libre de 300 m
Modulation	GFSK, FHSS
Couleurs d'affichage	Ecran LCD TFT 2,36"
Contrôle de la luminosité	Couleurs
Dimensions	5 étapes
Poids	6,6(L) x 14,5(H) x 4,1(P) cm
Alimentation	120 g
	CC 6V, 800 mA + pile Li-ion (rechargeable)
Température de fonctionnement	0°C à 40°C

Unité Bébé

Fréquence	2,4GHz
Modulation	GFSK, FHSS
Écran	Couleur CMOS
Capteur d'images	f 6,0 mm, F 2.0
Lentille	9 pcs
Voyant IR	Activation vocale
VOX	8,9(L) x 10,7(H) x 8,2(P) cm
Dimensions	175 g
Poids	CC 6V, 800 mA ou 4 piles AAA (non rechargeables)
Alimentation	0°C à 40°C
Température de fonctionnement	

9 Garantie Topcom

9.1 Période de garantie

Les appareils Topcom bénéficient d'une période de garantie de 24 mois. La période de garantie prend effet le jour de l'achat du nouvel appareil. La garantie sur les piles est limitée à 6 mois à compter de l'achat. Les accessoires et les défauts qui ont un effet négligeable sur le fonctionnement ou la valeur de l'appareil ne sont pas couverts.

La garantie s'applique uniquement sur présentation du récépissé d'achat original sur lequel figurent la date de l'achat et le modèle de l'appareil.

9.2 Mise en œuvre de la garantie

Tout appareil défectueux doit être retourné à un centre de service après-vente Topcom accompagné d'un justificatif d'achat valable.

En cas de panne pendant la période de garantie, Topcom ou son centre de service après-vente officiel réparera gratuitement les dysfonctionnements dus à un vice de matière ou de fabrication. Topcom assurera, à sa seule discrétion, ses obligations en matière de garantie en réparant ou en remplaçant les appareils ou les pièces défectueux. En cas de remplacement, la couleur et le modèle peuvent être différents de ceux de l'appareil acheté initialement. La date d'achat initiale détermine le début de la période de garantie. La période de garantie n'est pas prolongée si l'appareil est remplacé ou réparé par Topcom ou par l'un de ses centres de service après-vente officiels.

9.3 Exclusions de garantie

Les dommages et les pannes dus à un mauvais traitement ou à une utilisation incorrecte et les dommages résultant de l'utilisation de pièces et d'accessoires non recommandés par Topcom ne sont pas couverts par la garantie. Les téléphones sans fil Topcom ont été conçus pour fonctionner avec des piles rechargeables uniquement. Les dommages causés par l'utilisation de piles non rechargeables ne sont pas couverts par la garantie.

La garantie ne couvre pas les dommages causés par des éléments extérieurs tels que la foudre, l'eau et le feu ni les dommages provoqués par le transport. Aucune garantie ne pourra être invoquée si le numéro de série indiqué sur les appareils a été modifié, supprimé ou rendu illisible. Aucune garantie ne peut non plus être invoquée si l'appareil a été réparé ou modifié par l'acheteur ou par des techniciens non qualifiés et non agréés par Topcom.

1 Einleitung

Vielen Dank, dass Sie sich für den Baby Viewer 2500 entschieden haben. Nun können Sie Ihr Baby sehen und hören, während es schläft, oder Sie können Ihre älteren Kinder beim Spielen beobachten.

2 Sicherheitshinweise



ACHTUNG:

Nur von Erwachsenen zusammenzusetzen. Halten Sie Kleinteile beim Zusammenbauen außerhalb der Reichweite von Kindern.

Dieses Produkt ist kein Spielzeug! Lassen Sie Kinder nicht mit dem Gerät spielen.

- Lesen Sie die Gebrauchsanweisung immer sorgfältig durch, bevor Sie das Gerät benutzen.
- Heben Sie diese Gebrauchsanweisung zur späteren Verwendung auf.
- Stellen Sie die Kamera nicht in die Wiege oder in Reichweite des Babys.
- Verwenden Sie niemals Verlängerungskabel mit dem mitgelieferten Netzadapter.
- Sichern Sie die Kabel außerhalb der Reichweite des Babys.
- Prüfen Sie das Gerät vor der Benutzung. Machen Sie sich mit den Funktionen vertraut.
- Benutzen Sie das Gerät nicht in der Nähe von Wasser.
- Stellen Sie das Gerät nicht auf eine Heizquelle.
- Verwenden Sie nur den mitgelieferten Netzadapter. Verwenden Sie keine fremden Adapter, da die Batteriezellen beschädigt werden könnten.
- Verwenden Sie nur aufladbare Batterien des gleichen Typs. Verwenden Sie niemals normale, nicht aufladbare Batterien. Achten Sie beim Einlegen der Batterien auf die richtige Polarität (wie im Batteriefach des Geräts angegeben).
- Berühren Sie nicht die Lade- und Steckerkontakte mit spitzen oder metallischen Gegenständen.

3 Beschreibung

Siehe Umschlagklappe

3.1 Elterneinheit

- | | |
|---|-----------------------------------|
| 1. Anzeige | 9. Melodie-Auswahltaete |
| 2. VOX-LED (sprachgesteuerte Übertragung) | 10. Melodie Start-/Stopp-Taste |
| 3. Melodie-LED | 11. Antenne |
| 4. Lautstärke-LEDs | 12. Gürtelclip |
| 5. Lautsprecher | 13. Batteriefachabdeckung |
| 6. Verbindungs-LED | 14. DC-Steckerbuchse |
| 7. Strom-LED | 15. Ein-/Aus-/Lautstärke-Schalter |
| 8. VOX-Taste | 16. LCD-dunkler-Taste |
| | 17. LCD-heller-Taste |

3.2 Babyeinheit

- | | |
|---------------------|---------------------------|
| 18. Nachlicht | 25. Antenne |
| 19. Nachlicht-Taste | 26. Ein-/Aus-Schalter |
| 20. Mikrophon | 27. DC-Steckerbuchse |
| 21. Ständer | 28. Batteriefachabdeckung |
| 22. Linse | 29. Lautsprecher |
| 23. Infrarot-LEDs | 30. Babybett-Befestigung |
| 24. Strom-LED | |

4 Erste Schritte

4.1 Einlegen der Batterien in die Babyeinheit

Die Kamera verwendet entweder 4 AAA-Batterien (wir empfehlen Alkali-Batterien) oder kann an den Netzstrom angeschlossen werden. **Die Babyeinheit hat keine Ladefunktion!**

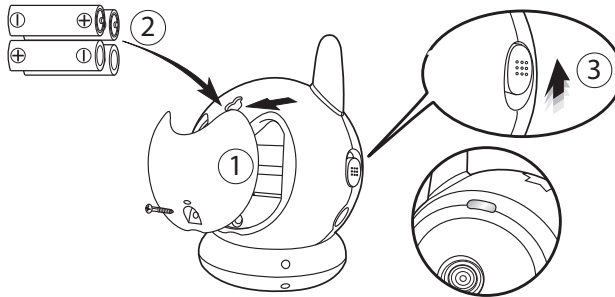

1. Drehen Sie die Schraube mit einem kleinen Schraubenzieher entgegen dem Uhrzeigersinn. Entfernen Sie die Batteriefachabdeckung.
2. Legen Sie die 4 „AAA“ Alkalibatterien oder wiederaufladbaren Batterien ein. Achten Sie dabei auf die angegebene Polarität. Schließen Sie das Batteriefach.
3. Schieben Sie den Ein-/Aus-Schalter (26) in die ON-Position (Ein). Die LED (24) oben an der Kamera leuchtet rot.
Schieben Sie den Ein-/Aus-Schalter (26) in die OFF-Position (Aus), um die Babyeinheit auszuschalten.

Wenn das Licht (24) blinkt, sind die Batterien schwach und müssen ausgetauscht werden.



**Verwenden Sie keine alten und neuen Batterien zusammen.
Bewahren Sie Batterien für Kinder unzugänglich auf.
Schließen Sie die Batterien nicht kurz und verbrennen Sie sie nicht.
Entfernen Sie die Batterien, wenn das Gerät längere Zeit nicht verwendet wird.**

4.2 Netzanschluss der Babyeinheit

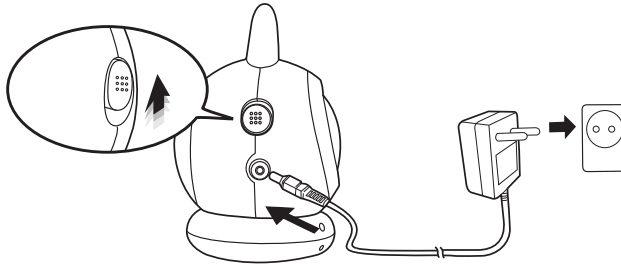

1. Stecken Sie den kleinen Stecker des Adapters in die Babyeinheit und das andere Ende des Adapterkabels in die Steckdose. (230 V / 50 Hz).

Benutzen Sie nur den mitgelieferten Netzadapter (6 V DC / 1,75 A).

2. Schieben Sie den Ein-/Aus-Schalter (26) in die ON-Position (Ein). Die LED (24) oben an der Kamera leuchtet rot.

Schieben Sie den Ein-/Aus-Schalter (26) in die OFF-Position (Aus), um die Babyeinheit auszuschalten.

4.3 Einlegen der Batterien in die Elterneinheit

1. Drehen Sie den Gürtelclip nach oben.
2. Drücken Sie auf die Batteriefachabdeckung und schieben Sie sie nach unten.
3. Legen Sie den wiederaufladbaren Akkupack (3,7 V Li-Ionen) ein. Achten Sie dabei auf die angegebene Polarität. Stellen Sie sicher, dass die Metallkontakte den Kontakt im Gerät berühren. Schließen Sie das Batteriefach.

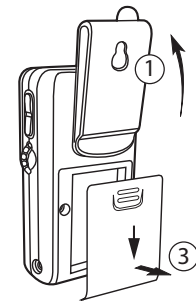

4. Drehen Sie den Ein-/Aus-/Lautstärke-Schalter (15) entgegen dem Uhrzeigersinn, um das Gerät einzuschalten und die gewünschte Lautstärke einzustellen.

Drehen Sie den Ein-/Aus-/Lautstärke-Schalter (15) im Uhrzeigersinn, um die Elterneinheit auszuschalten.

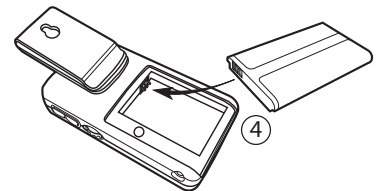

Wenn das Licht (7) blinkt, sind die Batterien schwach und müssen ausgetauscht werden.

4.4 Netzanschluss der Elterneinheit

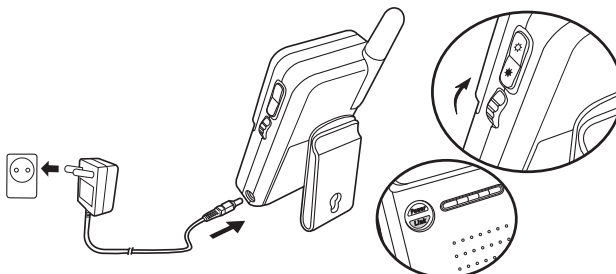

1. Stecken Sie den kleinen Stecker des Adapters in die Elterneinheit und das andere Ende des Adapterkabels in die Steckdose. (230 V / 50 Hz).
2. Drehen Sie den Ein-/Aus-/Lautstärke-Schalter (15) entgegen dem Uhrzeigersinn, um das Gerät einzuschalten und die gewünschte Lautstärke einzustellen.
Drehen Sie den Ein-/Aus-/Lautstärke-Schalter (15) im Uhrzeigersinn, um die Elterneinheit auszuschalten.

Nachdem Babyeinheit und Elterneinheit eingeschaltet wurden, muss auf dem Display der Elterneinheit das von der Babyeinheit aufgenommene Bild wiedergegeben werden. Die Verbindungs-LED an der Elterneinheit leuchtet auf.

Wenn zwischen Baby- und Elterneinheit keine Verbindung besteht, wird 'OUT OF RANGE' angezeigt. Prüfen Sie die Stromversorgung beider Einheiten, oder stellen Sie die Elterneinheit näher zu der Babyeinheit, um eine Verbindung herzustellen.

5 Den Baby Viewer 2500 benutzen

5.1 Feineinstellung

- Stellen Sie die Kamera an einem geeigneten Ort auf. Die Linse der Kamera muss auf die Stelle zeigen, die Sie sehen möchten.
- Stellen Sie den entsprechenden Winkel durch Drehen der Babyeinheit ein.

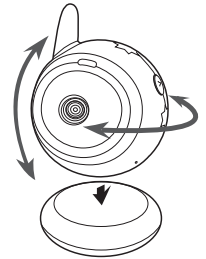

Stellen Sie die Kamera nicht in Reichweite des Babys auf!

5.2 Befestigen der Kamera

- Befestigen Sie die Babyeinheit mit der Babybett-Befestigung am Bettchen. (Siehe Abbildung)

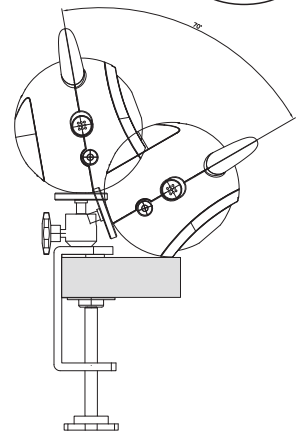

5.3 Nachtlicht

- Drücken Sie die Nachtlicht-Taste (19). Das Nachtlicht (18) leuchtet auf.

5.4 Nachtsicht

Die Kamera verfügt über 9 Hochintensitäts-LEDs zur Aufnahme von deutlichen Bildern im Dunkeln. Stellt der integrierte Fotosensor fest, dass die Umgebungshelligkeit zu dunkel ist, werden die LEDs automatisch aktiviert.

Das Bild wechselt im Nachtsichtmodus automatisch in den S/W-Modus.

5.5 Die Bildschirm-Helligkeit der Elterneinheit einstellen

- Drücken Sie die Taste Helligkeit dunkler (16), um das Display dunkler zu stellen.
- Drücken Sie die Taste Helligkeit heller (17), um das Display heller zu stellen.

5.6 VOX-Funktion

- Drücken Sie die VOX-Taste (8) an der Seite der Bildschirms. Das Display wird ausgeschaltet, aber die VOX-LED (2) schaltet sich ein.
Im VOX-Modus schaltet sich das Display ein, wenn es durch Geräusche des Babys oder andere Geräusche in der Nähe der Babyeinheit aktiviert wird. Sie schaltet sich nach 30 Sekunden wieder aus.
- Drücken Sie die VOX-Taste (8) erneut, um den VOX-Modus auszuschalten. Das Display bleibt nun kontinuierlich eingeschaltet.

5.7 Melodie-Funktion

Sie können das Abspielen einer Melodie auf der Babyeinheit fernaktivieren.

- Drücken Sie die Melodie Start-/Stopp-Taste (10), um die Melodie einzuschalten. Auf der Elterneinheit wird die aktive Melodie angezeigt.
- Mit der Melodie-Auswahl Taste (9) können Sie drei verschiedene Melodien einstellen. Wählen Sie alternativ **'Melody repeat all'**, um die Melodien nacheinander abzuspielen.
- Drücken Sie die Melodie Start-/Stopp-Taste (10), um die Melodie auszuschalten.

6 Entsorgung des Geräts (Umweltschutz)



Am Ende der Nutzungsdauer des Produkts darf das Gerät nicht im normalen Hausmüll entsorgt werden. Bringen Sie es zu einer Sammelstelle zur Aufbereitung elektrischer und elektronischer Geräte. Das Symbol am Produkt, in der Bedienungsanleitung und/oder Verpackung zeigt dies an.

Einige der Materialien des Produkts können wieder verwendet werden, wenn Sie das Gerät in einer Aufbereitungsstelle abgeben. Mit der Wiederverwertung einiger Teile oder Rohmaterialien aus gebrauchten Produkten leisten Sie einen wichtigen Beitrag zum Umweltschutz.

Wenden Sie sich bitte an Ihre örtlichen Behörden, wenn Sie weitere Informationen über Sammelstellen in Ihrer Umgebung benötigen.

Nehmen Sie die Batterien aus dem Gerät, bevor Sie dieses entsorgen.

Batterien müssen an den dafür vorgesehenen Sammelstellen abgegeben werden und dürfen nicht im Hausmüll entsorgt werden.

7 Reinigung

Reinigen Sie das Gerät mit einem leicht feuchten Lappen oder mit einem antistatischen Tuch. Verwenden Sie niemals Reinigungs- oder Scheuermittel.



Dieses Produkt entspricht den grundlegenden Anforderungen und anderen relevanten Bestimmungen der R&TTE-Richtlinie.

Die Konformitätserklärung finden Sie auf folgender Internetseite:

<http://www.topcom.net/cedeclarations.php>

8 Technische Daten

CE 0413 !

Elterneinheit

Frequenz	2,4 GHz
Maximale Reichweite	300 m Sichtlinie
Modulation	GFSK, FHSS
Anzeige	2,36" TFT-LCD
Displayfarben	Farbe
Helligkeitseinstellung	5 Stufen
Abmessungen	6,6 (B) x 14,5 (H) x 4,1 (T) cm
Gewicht	120g
Stromversorgung	DC 6 V, 800 mA + Li-Ionen-Batterien (Ladefunktion)
Betriebstemperatur	0 °C ~ 40 °C

Babyeinheit

Frequenz	2,4 GHz
Modulation	GFSK, FHSS
Bildsensor	Farbe CMOS
Linse	f 6,0 mm, F 2,0
IR-LED	9 Stück
VOX	Stimm-Aktivierung
Abmessungen	8,9 (B) x 10,7 (H) x 8,2 (T) cm
Gewicht	175g
Stromversorgung	DC 6 V, 800 mA oder 4 x AAA-Batterien (keine Ladefunktion)
Betriebstemperatur	0 °C ~ 40 °C

9 Topcom Garantie

9.1 Garantiezeit

Topcom Geräte haben eine 24-monatige Garantiezeit. Die Garantiezeit beginnt an dem Tag, an dem das neue Gerät erworben wurde. Die Garantie für Batterien ist auf 6 Monate nach Erwerb begrenzt. Verschleißteile oder Mängel, die den Wert oder die Gebrauchstauglichkeit des Geräts nur unerheblich beeinflussen, sind von der Garantie ausgeschlossen.

Der Garantieanspruch muss durch den Originalkaufbeleg, auf dem das Kaufdatum und das Gerätemodell ersichtlich sind, nachgewiesen werden.

9.2 Abwicklung des Garantiefalls

Senden Sie das fehlerhafte Gerät mit dem gültigen Kaufbeleg an ein Topcom Service-Zentrum. Tritt ein Gerätefehler innerhalb der Garantiezeit auf, übernimmt Topcom oder ein autorisiertes Service-Zentrum unentgeltlich die Reparatur jedes durch einen Material- oder Herstellungsfehler aufgetretenen Defekts.

Topcom wird nach eigenem Ermessen die Garantieansprüche mittels Reparatur oder Austausch des fehlerhaften Geräts oder von Teilen des fehlerhaften Geräts erfüllen. Bei einem Austausch können Farbe und Modell vom eigentlich erworbenen Gerät abweichen. Das ursprüngliche Kaufdatum bestimmt den Beginn der Garantiezeit. Die Garantiezeit verlängert sich nicht, wenn das Gerät von Topcom oder einem seiner autorisierten Service-Zentren ausgetauscht oder repariert wird.

9.3 Garantieausschlüsse

Schäden oder Mängel, die durch unsachgemäße Handhabung oder Betrieb verursacht werden sowie Defekte, die durch die Verwendung von Nicht-Originalteilen oder die Verwendung von nicht von Topcom empfohlenem Zubehör entstehen, werden nicht von der Garantie abgedeckt. Schnurlose Telefone von Topcom wurden so konstruiert, dass sie ausschließlich mit wiederaufladbaren Batterien funktionieren. Ein durch nicht-wiederaufladbare Batterien verursachter Schaden fällt nicht unter die Garantieleistung.

Die Garantie deckt keine Schäden ab, die durch äußere Einflüsse entstanden sind, wie z. B. Blitzeinschlag, Wasser, Brände oder auch jegliche Transportschäden.

Wenn die Seriennummer des Geräts verändert, entfernt oder unleserlich gemacht wurde, kann keine Garantie in Anspruch genommen werden. Alle Garantieansprüche erlöschen, wenn das Gerät durch den Käufer oder durch unqualifizierte und nicht offiziell anerkannte Topcom Service-Zentren repariert, verändert oder umgebaut wurde.

1 Introducción

Gracias por adquirir el Baby Viewer 2500. Ahora podrá ver y oír a su bebé mientras está durmiendo o controlar a sus hijos mayores mientras juegan.

2 Instrucciones de seguridad



ADVERTENCIA:

Debe ser montado por un adulto. Mantenga las piezas pequeñas fuera del alcance de los niños durante el montaje.

Este producto no es un juguete. No deje que los niños jueguen con él.

- Lea siempre las instrucciones del manual de usuario con atención antes de utilizar el dispositivo.
- Conserve este manual de usuario para poder consultarlo en un futuro.
- No coloque la cámara en la cuna ni en un lugar al que el bebé tenga acceso.
- No utilice nunca cables de extensión con los adaptadores de CA incluidos.
- Fije los cables fuera del alcance del bebé.
- Pruebe el aparato antes de usarlo. Familiarícese con sus funciones.
- No utilice el aparato cerca de agua.
- No coloque el aparato encima de fuentes de calor.
- Utilice solo el cargador suministrado. El uso de otros cargadores podría dañar las baterías.
- Inserte solo baterías recargables del mismo tipo. No utilice nunca baterías normales no recargables. Introduzca las baterías recargables de manera que conecten con los polos correctos (indicados en el compartimiento de las baterías del aparato).
- No toque los contactos del cargador ni del enchufe con objetos afilados o metálicos.

3 Descripción

Consulte la página doblada de la portada.

3.1 Unidad de los padres

- | | |
|---|--|
| 1. Pantalla | 9. Botón de selección de melodía |
| 2. LED indicador VOX
(transmisión por voz) | 10. Botón de inicio/parada de melodía |
| 3. LED indicador de melodía | 11. Antena |
| 4. LED indicadores de volumen | 12. Clip del cinturón |
| 5. Altavoz | 13. Tapa de la batería |
| 6. LED indicador de conexión | 14. Toma de adaptador de CC |
| 7. LED indicador de alimentación | 15. Interruptor de encendido/apagado/
volumen |
| 8. Botón VOX | 16. Botón de brillo de la pantalla LCD bajo |
| | 17. Botón de brillo de la pantalla LCD alto |

3.2 Unidad del bebé

- | | |
|-----------------------------------|--------------------------------------|
| 18. Luz nocturna | 25. Antena |
| 19. Botón de luz nocturna | 26. Interruptor de encendido/apagado |
| 20. Micrófono | 27. Toma de adaptador de CC |
| 21. Soporte | 28. Tapa de las pilas |
| 22. Lente | 29. Altavoz |
| 23. LED de infrarrojos | 30. Fijación para la cuna |
| 24. LED indicador de alimentación | |

4 Introducción

4.1 Colocación de las pilas en la unidad del bebé

La cámara utiliza 4 pilas AAA (se recomiendan pilas alcalinas) o la corriente alterna doméstica. **La unidad del bebé no dispone de función de carga.**

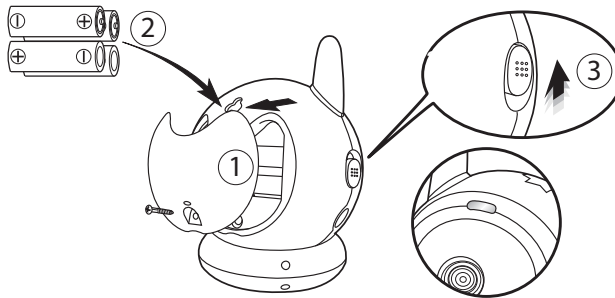

1. Afloje el tornillo en sentido contrario a las agujas del reloj mediante un pequeño destornillador. Retire la tapa de las pilas.
2. Coloque 4 pilas alcalinas AAA o recargables según la polaridad indicada. Cierre el compartimento de las pilas.
3. Deslice el interruptor de alimentación (26) a la posición de encendido. El LED (24) de la parte superior de la cámara debe iluminarse de color rojo. Deslice el interruptor de alimentación (26) a la posición de apagado para apagar la unidad del bebé.

Si la luz (24) parpadea, significa que la carga de las pilas es baja y deben sustituirse.



No mezcle pilas usadas con pilas nuevas.
Mantenga las pilas fuera del alcance de los niños.
No provoque cortocircuitos ni tire las pilas al fuego.
Retírelas si no va a utilizar el dispositivo durante mucho tiempo.

4.2 Alimentación de la unidad del bebé

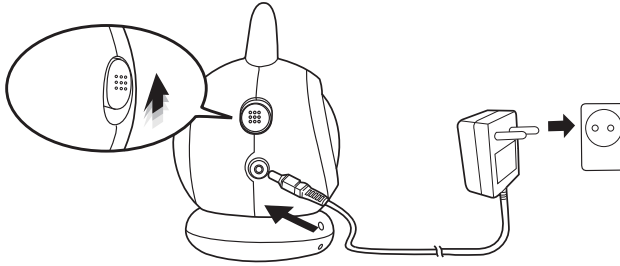

1. Conecte la toma pequeña del adaptador de CA al unidad del bebé y el otro extremo del cable adaptador a la toma de corriente eléctrica (230 V / 50 Hz).
Use solo el adaptador suministrado (6 V CC / 1,75 A).
2. Deslice el interruptor de alimentación (26) a la posición de encendido. El LED (24) de la parte superior de la cámara debe iluminarse de color rojo.
Deslice el interruptor de alimentación (26) a la posición de apagado para apagar la unidad del bebé.

4.3 Colocación de la batería de la unidad de los padres

1. Gire el clip del cinturón hacia arriba.
2. Presione la tapa de la batería y deslícela hacia abajo.
3. Instale la batería recargable (Li-Ion 3,7 V) según la polaridad indicada. Asegúrese de que los contactos metálicos tocan el contacto de la unidad.
Cierre el compartimiento de la batería.
4. Gire el interruptor de encendido/apagado/volumen (15) en sentido contrario a las agujas del reloj para encender la unidad y ajustar el volumen deseado.
Gire el interruptor de encendido/apagado/volumen (15) en el sentido de las agujas del reloj para apagar la unidad de los padres.

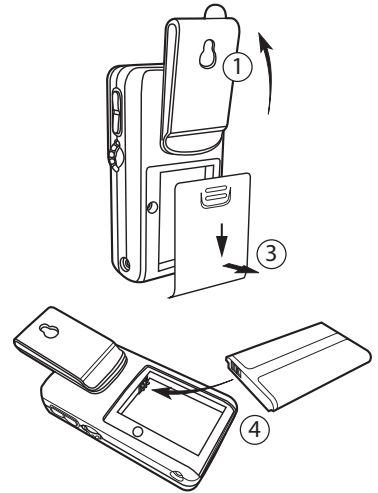

Si la luz (7) parpadea, significa que la carga de las pilas es baja y deben sustituirse.

4.4 Alimentación de la unidad de los padres

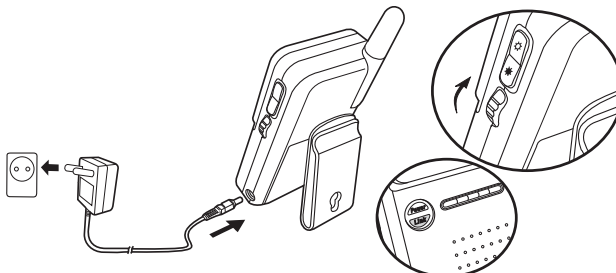

1. Conecte la toma pequeña del adaptador de CA a la unidad de los padres y el otro extremo del cable adaptador a la toma de corriente eléctrica (230 V / 50 Hz).
2. Gire el interruptor de encendido/apagado/volumen (15) en sentido contrario a las agujas del reloj para encender la unidad y ajustar el volumen deseado.
Gire el interruptor de encendido/apagado/volumen (15) en el sentido de las agujas del reloj para apagar la unidad de los padres.

Una vez haya encendido la unidad de los padres y la unidad del bebé, la pantalla de la unidad de los padres mostrará las imágenes de vídeo capturadas con la unidad del bebé y el LED correspondiente (6) de la unidad de los padres se iluminará en verde.

Si no hay conexión entre la unidad del bebé y la de los padres, aparecerá en pantalla el mensaje 'OUT OF RANGE' (fuera de cobertura). Compruebe la alimentación de ambas unidades o acerque la unidad de los padres a la del bebé para establecer la conexión.

5 Utilización del Baby Viewer 2500

5.1 Ajuste

- Coloque la cámara en un lugar que considere adecuado y dirija la lente de la cámara hacia el área de observación.
- Ajuste el ángulo girando la unidad del bebé.

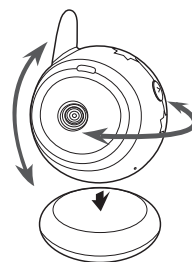

No deje la cámara al alcance de los niños.

5.2 Fijación de la cámara

- Utilice la fijación para cunas para fijar la unidad del bebé a la cuna. (Véase la ilustración).

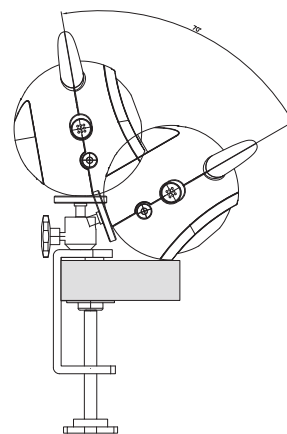

5.3 Luz nocturna

- Pulse el botón de luz nocturna (19). La luz nocturna (18) se encenderá.

5.4 Visión nocturna

La cámara tiene 9 LED de alta intensidad para captar imágenes nítidas en la oscuridad. Si el sensor fotográfico integrado capta un nivel bajo de luz ambiental, los LED se activarán automáticamente.

La imagen cambia automáticamente al modo de blanco y negro en el modo de visión nocturna.

5.5 Configuración del brillo de la pantalla de la unidad de los padres

- Pulse el botón de brillo bajo (16) para que la pantalla sea más oscura.
- Pulse el botón de brillo alto (17) para que la pantalla sea más clara.

5.6 Función VOX

- Pulse el botón VOX (8) situado en el lateral de la unidad. Se apagará la pantalla, pero se encenderá el indicador VOX (2).
En modo VOX, la pantalla se encenderá cuando se detecte la voz del bebé u otro sonido próximo a la unidad del bebé. Al cabo de 30 segundos, se apagará de nuevo.
- Pulse el botón VOX (8) de nuevo para desactivar el modo VOX. La pantalla LCD siempre permanecerá encendida.

5.7 Función de melodía

Puede activar remotamente una melodía que la unidad del bebé emitirá.

- Pulse el botón de inicio/parada de melodía (10) para activar la melodía. La melodía activa aparece en la unidad de los padres.
- Pulse el botón de selección de melodía (9) para elegir una de las tres melodías posibles o para seleccionar '**Melody repeat all**' (repetir todas las melodías) con el fin de que suenen todas las melodías sucesivamente.
- Pulse el botón de inicio/parada de melodía (10) para desactivar la melodía.

6 Eliminación del dispositivo (medio ambiente)



Al final de su vida útil este producto no debe ser desechado en un contenedor normal, sino en un punto de recogida destinado al reciclaje de aparatos eléctricos y electrónicos. Así lo indica el símbolo en el producto, en el manual de usuario o en la caja.

Si los lleva a un punto de reciclaje, algunos de los materiales del producto podrán reutilizarse. La reutilización de algunas de las piezas o materias primas de los productos usados supone una importante contribución a la protección del medio ambiente. Si necesita más información sobre los puntos de reciclaje existentes en su zona, póngase en contacto con las autoridades locales correspondientes.

Extraiga las pilas de la unidad antes de desecharla.

Deseche las pilas en un contenedor especial para pilas y no en la basura normal.

7 Limpieza

Limpie el dispositivo con un trapo ligeramente humedecido o con un trapo antiestático. No utilice nunca detergentes ni disolventes abrasivos.



Este producto cumple los requisitos esenciales y las demás disposiciones pertinentes de la Directiva R&TTE.

Puede encontrarse la Declaración de conformidad en:

<http://www.topcom.net/cedeclarations.php>

8 Datos técnicos

CE 0413 !

Unidad de los padres

Frecuencia	2,4 GHz
Alcance máximo	Alcance de visión de 300 m
Modulación	GFSK, FHSS
Pantalla	LCD TFT de 2,36 in
Colores de la pantalla	Gama completa de colores
Control de brillo	5 niveles
Dimensiones	6,6 x 14,5 x 4,1 cm (an x al x prof)
Peso	120 g
Alimentación	6 V CC, 800 mA + batería de Li-Ion (con función de carga)
Temperatura de funcionamiento	0 °C-40 °C

Unidad del bebé

Frecuencia	2,4 GHz
Modulación	GFSK, FHSS
Sensor de imágenes	Color CMOS
Lente	f 6,0 mm, F 2,0
LED de IR	9 uds
VOX	Activación por voz
Dimensiones	8,9 x 10,7 x 8,2 cm (an x al x prof)
Peso	175 g
Alimentación	6 V CC, 800 mA o 4 pilas AAA (sin función de carga)
Temperatura de funcionamiento	0 °C-40 °C

9 Garantía de Topcom

9.1 Período de garantía

Las unidades de Topcom tienen un período de garantía de 24 meses. El período de garantía entra en vigor el día en que se adquiere la nueva unidad. La garantía de las baterías está limitada a 6 meses desde la compra. La garantía no cubre los consumibles ni los defectos que tengan un efecto insignificante en el funcionamiento o en el valor del equipo.

La garantía debe demostrarse presentando el comprobante original de compra, en el que constarán la fecha de la compra y el modelo de la unidad.

9.2 Tratamiento de la garantía

La unidad defectuosa deberá devolverse al centro de servicio de Topcom junto con un comprobante de compra válido. Si la unidad tiene una avería durante el período de garantía, Topcom o su centro de servicio oficial repararán sin cargo alguno cualquier avería causada por defectos de material o fabricación.

Topcom, a su discreción, cumplirá sus obligaciones de garantía reparando o sustituyendo las unidades defectuosas o las piezas de las unidades defectuosas. En caso de sustitución, el color y el modelo pueden variar respecto a los de la unidad adquirida inicialmente.

La fecha de compra inicial determinará el comienzo del período de garantía. Este no se ampliará si Topcom o sus centros de servicio autorizados cambian o reparan la unidad.

9.3 Limitaciones de la garantía

Los daños o defectos causados por un uso incorrecto y los daños resultantes del uso de piezas o accesorios no originales no recomendados por Topcom no están cubiertos por la garantía. Los teléfonos inalámbricos Topcom están diseñados para funcionar solo con baterías recargables. Los daños provocados por el uso de baterías no recargables no están cubiertos por la garantía. La garantía no cubre los daños ocasionados por factores externos tales como relámpagos, agua o fuego, como tampoco los daños causados durante el transporte. La garantía no será válida si el número de serie de las unidades se cambia, se elimina o resulta ilegible. Cualquier reclamación de la garantía se invalidará si la unidad ha sido reparada, alterada o modificada por el comprador o algún centro de servicio no cualificado o no designado oficialmente por Topcom.

1 Inledning

Tack för att du har köpt Baby Viewer 2500. Nu kan du se och höra din baby när den sover och du kan övervaka dina äldre barn i deras lekrum.

2 Säkerhetsföreskrifter



VARNING:

En vuxen person måste montera produkten. Förvara smådelar utom räckhåll för barn vid monteringen.

Den här produkten är ingen leksak. Låt inte barn leka med den.

- Läs alltid bruksanvisningen noga innan du använder produkten.
- Spara den här bruksanvisningen för framtida referens.
- Placera inte kameran i babysängen eller inom räckhåll för baby.
- Använd aldrig förlängningssladdar tillsammans med de medföljande strömadapterna.
- Fäst sladdarna utom räckhåll för baby.
- Testa övervakaren innan användning. Bekanta dig med de olika funktionerna.
- Använd inte övervakaren i närheten av vatten.
- Installera inte övervakaren i direkt anslutning till värmekällor.
- Använd endast den medföljande laddaren. Använd inte andra laddare, eftersom det kan skada battericellerna.
- Sätt endast i uppladdningsbara batterier av samma sort. Använd aldrig vanliga, ej uppladdningsbara batterier. Sätt i de uppladdningsbara batterierna så att de ansluter till rätt poler (anges i handboken/batterifack).
- Rör inte vid laddaren eller kontakterna med vassa föremål eller metallföremål.

3 Beskrivning

Se det vikta omslaget

3.1 Föräldraenhet

- | | |
|--|--|
| 1. Display | 9. Melodivalsknapp |
| 2. Lysdiod för VOX-indikering (röststyrd överföring) | 10. Melodi start/stopp-knapp |
| 3. Lysdiod för melodiindikering | 11. Antenn |
| 4. Lysdioder för volymindikering | 12. Bältesklämma |
| 5. Högtalare | 13. Batterilucka |
| 6. Lysdiod för förbindelseindikering | 14. DC-kontakt för strömadapter |
| 7. Lysdiod för strömindikering | 15. On/Off- och volymknapp |
| 8. VOX-knapp | 16. Knapp för lägre ljusstyrka (display) |
| | 17. Knapp för högre ljusstyrka (display) |

3.2 Babyenhet

- | | |
|---------------------------------|---------------------------------|
| 18. Nattlampa | 25. Antenn |
| 19. Knapp för nattlampa | 26. On/Off-knapp |
| 20. Mikrofon | 27. DC-kontakt för strömadapter |
| 21. Stöd | 28. Batterilucka |
| 22. Lins | 29. Högtalare |
| 23. Infraröda lysdioder | 30. Fästeanordning för babysäng |
| 24. Lysdiod för strömindikering | |

4 Kom igång

4.1 Installation av batterier i babyenheten

Kameran använder antingen 4 stycken batterier av storleken AAA (alkaliska batterier rekommenderas) eller hushållsström. **Babyenheten har ingen laddningsfunktion.**

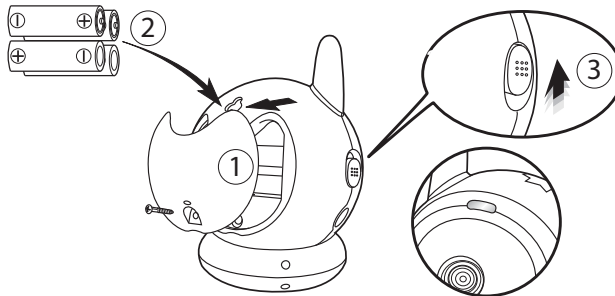

1. Lossa på skruven i moturs riktning genom att använda en liten skruvmejsel. Avlägsna batterilocket.
2. Installera 4 stycken "AAA" alkaliska eller laddningsbara batterier enligt polerna på det sätt som visas. Stäng batterifacket.
3. Sätt strömbrytaren (26) i ON-läge. Lysdioden (24) längst upp på kameran ska lysa rött. Sätt strömbrytaren (26) i OFF-läge för att stänga av babyenheten.

När lampan (24) blinkar är batterierna dåliga och behöver bytas ut.



**Blanda inte gamla och nya batterier.
Förvara batterierna utom räckhåll för små barn.
Kortslut inte eller kasta i öppen eld.
Ta ur batterierna om apparaten inte används under en längre period.**

4.2 Strömadapter för babyenhet

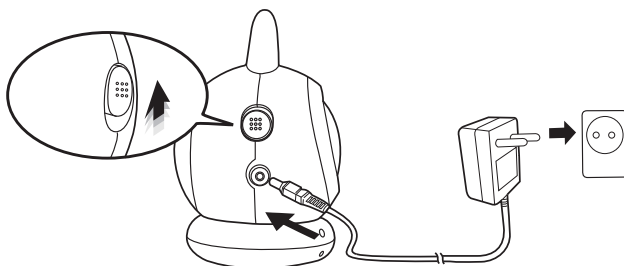

1. Anslut strömadapterns lilla kontakt till babyenhet och sätt adaptersladdens andra ände i eluttaget (230 V/50 Hz).

Använd endast den medföljande strömadaptern (6 V DC/1,75 A).

2. Sätt strömbrytaren (26) i ON-läge. Lysdioden (24) längst upp på kameran ska lysa rött. Sätt strömbrytaren (26) i OFF-läge för att stänga av babyenheten.

4.3 Installation av batterier i föräldraenheten

1. Vrid bältesklämman så att den riktas uppåt.
2. Tryck på batteriluckan och skjut den nedåt.
3. Placera det laddningsbara batteripacket (3,7 V Li-ion) enligt de angivna polerna. Kontrollera att metallkontaktarna har kontakt med kontakten i enheten.

Stäng batteriluckan.

4. Vrid knappen On/Off/Volym (15) moturs för att slå på enheten och ändra till önskad ljudnivå. Vrid knappen On/Off/Volym (15) medurs för att stänga av föräldraenheten.

När lampan (7) blinkar är batterierna dåliga och behöver bytas ut.

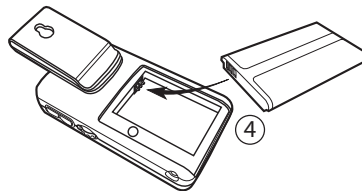
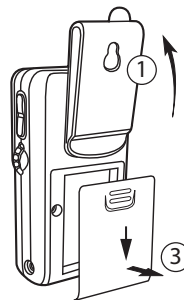

4.4 Strömförsörjning för föräldraenheten

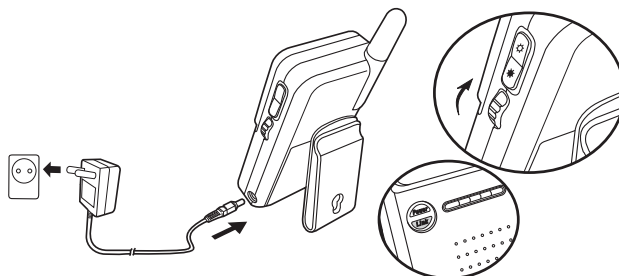

1. Anslut strömadapterns lilla kontakt till föräldraenheten och sätt adaptersladdens andra ände i eluttaget (230 V/50 Hz).

- Vrid knappen On/Off/Volym (15) moturs för att slå på enheten och ändra till önskad ljudnivå.
Vrid knappen On/Off/Volym (15) medurs för att stänga av föräldraenheten.

När babyenheten och föräldraenheten har slagits på ska den inspelade videon från babyenheten visas på föräldraenhetens display och lysdioden för förbindelseindikering (6) på föräldraenheten ska lysa grönt.

Om det inte finns någon förbindelse mellan baby- och föräldraenheten visas 'OUT OF RANGE'. Kontrollera strömförsörjningen till båda enheterna eller flytta föräldraenheten närmare babyenheten för att upprätta förbindelsen.

5 Använd Baby Viewer 2500

5.1 Fininställning

- Placera kameran på en lämplig plats, rikta kameralinsen mot observationsområdet.
- Justera vinkeln genom att rotera babyenheten.

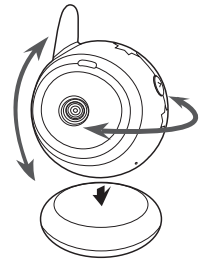

Placera inte kameran inom räckhåll för baby!

5.2 Fäst kameran

- Använd anslutningsanordningen till babysängens för att fästa babyenheten på babysängens. (Se illustration)

5.3 Natllampa

- Tryck på knappen för natllampan (19). Natllampan (18) tänds.

5.4 Natlljus

Kameran har 9 stycken lysdioder med hög ljusstyrka för att få klara bilder i mörker. När den inbyggda fotosensorn uppfattar den omgivande ljusnivån som låg kommer lysdioderna automatiskt att aktiveras.

Bilden blir automatiskt svartvit när natlljusläget används.

5.5 Ställ in ljusstyrkan för föräldraenhetens display

- Tryck på knappen för lägre ljusstyrka (16) för att göra displayen mörkare.
- Tryck på knappen för högre ljusstyrka (17) för att göra displayen ljusare.

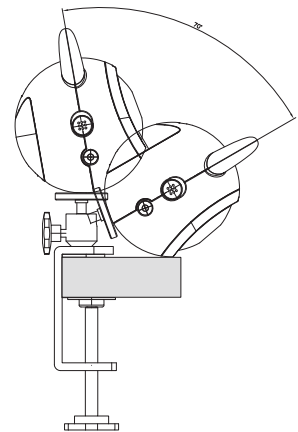

5.6 VOX-funktion

- Tryck på VOX-knappen (8) på sidan av övervakaren. Detta stänger av displayen, men VOX-indikeringen (2) slås på.
I VOX-läge kommer displayen att slås på när den aktiveras av babyens röst eller andra ljud runt babyenheten. Den kommer att stängas av igen efter 30 sekunder.
- Tryck på VOX-knappen (8) igen för att stänga av VOX-läge. Displayen kommer att vara på kontinuerligt.

5.7 Melodifunktion

Du kan med fjärrstyrning aktivera en melodi på babyenheten.

- Tryck på Melodi start/stopp-knappen (10) för att aktivera melodin. Den aktiva melodin visas på föräldraenheten.
- Tryck på melodivalsknappen (9) för att växla mellan 3 olika melodier eller välj **'Melody repeat all'** för att spela upp alla melodier i följd.
- Tryck på Melodi start/stopp-knappen (10) för att avaktivera melodin.

6 Bortskaffande av apparaten (miljö)



När produkten ska kastas ska den inte kastas i de vanliga hushållssoporna utan lämnas på en avfallsstation för återvinning av elektronisk utrustning. Symbolen på produkten, bruksanvisningen och/eller förpackningen anger detta.

En del av produktmaterialet kan återanvändas om du tar det till ett återvinningsställe. Genom att återanvända vissa delar eller råmaterial från använda produkter kan du göra en betydande insats för att skydda miljön. Kontakta dina lokala myndigheter för mer information om insamlingsställen i ditt område.

Ta ut batterierna ur enheten innan du kastar den.

Kasta batterierna på en anvisad uppsamlingsplats och inte i hushållsavfallet.

7 Rengöring

Rengör apparaten med en lätt fuktad eller antistatisk trasa. Använd aldrig rengöringsmedel eller slipande lösningsmedel.



Produkten uppfyller alla grundläggande krav samt andra relevanta bestämmelser i R&TTE-direktivet.

En försäkran om överensstämmelse finns på:
<http://www.topcom.net/cedeclarations.php>

8 Specifikationer

CE 0413 !

Föräldraenhet

Frekvens	2,4 GHz
Maximal räckvidd	300 m synfält
Modulering	GFSK, FHSS
Display	2,36" TFT LCD
Färger display	Helfärg
Kontroll av ljusstyrka	5 steg
Mått	6,6(B)x14,5(H)x4,1(D) cm
Vikt	120 g
Ström	DC 6 V, 800 mA + Li-ion-batteri (laddningsfunktion)
Driftstemperatur	0 °C ~ 40 °C

Babyenhet

Frekvens	2,4 GHz
Modulering	GFSK, FHSS
Bildsensor	Color CMOS
Lins	f 6,0 mm, F 2,0
IR-lysdiod	9 st
VOX	Röstaktivering
Mått	8,9(B)x10,7(H)x8,2(D) cm
Vikt	175 g
Ström	DC 6 V, 800 mA eller 4 x AAA-batterier (ingen laddningsfunktion)
Driftstemperatur	0 °C ~ 40 °C

9 Topcom-garanti

9.1 Garantiperiod

Topcoms produkter har en garantiperiod på 24 månader. Garantiperioden påbörjas den dag då enheten köps. Garantin på batterier begränsas till 6 månader efter inköp.

Förbrukningsdelar eller defekter som orsakar en försumbar effekt på apparatens funktion eller värde, täcks inte.

För att du ska kunna göra ett garantianspråk måste du visa upp det ursprungliga inköpskvittot, där inköpsdatumet och produktmodellen ska framgå.

9.2 Garantiregler

En felaktig produkt måste returneras till ett av Topcoms servicecenter tillsammans med ett giltigt inköpskvitto. Om ett fel uppstår på produkten under garantiperioden, reparerar Topcom eller dess officiellt förordnade servicecenter utan kostnad alla defekter som har orsakats av material- eller tillverkningsfel.

Topcom uppfyller efter eget gottfinnande sina garantiåtaganden genom att antingen reparera eller byta ut den felaktiga produkten eller delar av den felaktiga produkten. I händelse av byte, kan färg eller modell skilja sig från den ursprungligen köpta apparaten.

Det ursprungliga inköpsdatumet avgör garantitidens början. Garantiperioden förlängs inte om produkten byts ut eller repareras av Topcom eller dess förordnade servicecenter.

9.3 Undantag till garantin

Garantin omfattar inte skador eller defekter som orsakas av felaktig hantering eller användning samt skador som uppkommer till följd av att delar eller tillbehör som ej är original och som inte har rekommenderats av Topcom används.

Topcom trådlösa telefoner är utformade för att endast fungera med uppladdningsbara batterier. Garantin omfattar inte skador som uppkommer till följd av att icke uppladdningsbara batterier används. Garantin täcker inte skada orsakad av yttre faktorer som blixtnedslag, vatten och eld eller annan skada orsakad under transport.

Ingen garanti kan krävas om serienumret på apparaten har ändrats, avlägsnats eller gjorts oläsligt. Alla garantianspråk blir ogiltiga om enheten har reparerats, ändrats eller modifierats av köparen eller av kvalificerade, icke officiellt utsedda Topcom servicecenter

1 Introduktion

Tak, fordi du har valgt Baby Viewer 2500. Du kan nu se og høre din baby, mens babyen sover, eller du kan holde øje med lidt ældre børn, mens de leger.

2 Sikkerhedsanvisninger



ADVARSEL:

Skal samles af en voksen. Sørg for, at små dele er uden for børns rækkevidde, mens apparatet samles.

Dette produkt er ikke et stykke legetøj. Giv ikke børn lov til at lege med det.

- Læs altid anvisningerne i brugervejledningen omhyggeligt, før enheden bruges.
- Gem denne brugervejledning til fremtidig brug.
- Placer ikke kameraet i babys seng eller inden for babys rækkevidde.
- Brug aldrig forlængerledninger til de medfølgende vekselstrømsadaptere.
- Fastgør ledningerne, så de er uden for babys rækkevidde.
- Afprøv apparatet, før det tages i brug. Sæt dig ind i, hvordan det apparatet fungerer.
- Apparatet må ikke bruges i nærheden af vand.
- Anbring ikke apparatet på en varmekilde.
- Brug kun det medfølgende opladerstik. Brug ikke andre opladere, da dette kan beskadige battericellerne.
- Isæt kun genopladelige batterier af samme type. Brug aldrig almindelige ikke-genopladelige batterier. Isæt genopladelige batterier, så de har forbindelse til de korrekte poler (fremgår af apparatets batterikammer).
- Berør ikke opladeren eller stikkets kontakter med skarpe genstande eller metalgenstande.

3 Beskrivelse

Se omslaget

3.1 Forældreenhed

- | | |
|---|--------------------------------------|
| 1. Display | 9. Knap til valg af melodi |
| 2. Diodeindikator for VOX-indikering (stemmeaktiveret transmission) | 10. Melodi start/stop-knap |
| 3. Diodeindikator for melodiindikering | 11. Antenne |
| 4. Diodeindikatorer for lydstyrke | 12. Bælteklemme |
| 5. Højtaler | 13. Batteridæksel |
| 6. Diodeindikator for forbindelse | 14. Bøsning til DC-strømadapter |
| 7. Diodeindikator for strøm | 15. Omskifter til On/Off/lydstyrke |
| 8. VOX-knap | 16. Knap til lavere displaylysstyrke |
| | 17. Knap til højere displaylysstyrke |

3.2 Babyenhed

- | | |
|------------------------------|------------------------------------|
| 18. Natlys | 25. Antenne |
| 19. Knap til natlys | 26. On/Off-knap |
| 20. Mikrofon | 27. Bøsning til DC-strømadapter |
| 21. Støtte | 28. Batteridæksel |
| 22. Linse | 29. Højtaler |
| 23. Infrarøde lysdioder | 30. Fastgøringsbeslag til babyseng |
| 24. Diodeindikator for strøm | |

4 Sådan kommer du i gang

4.1 Installation af babyenhed

Kameraet bruger enten 4 AAA-batterier (alkaline-batterier anbefales) eller vekselstrøm fra en stikkontakt. **Babyenheden har ingen opladningsfunktion.**

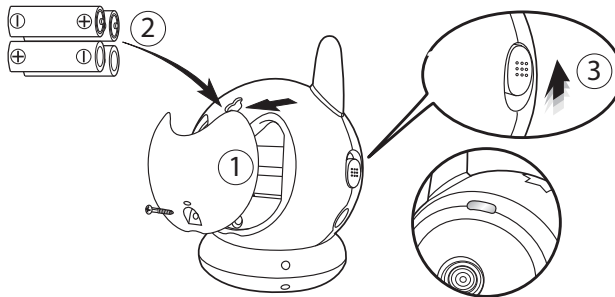

1. Løsn skruen imod urets retning vha. en lille skruetrækker. Fjern batteridækslet.
2. Isæt 4 'AAA'-alkaline-batterier eller genopladelige batterier i henhold til den viste polaritet. Luk batterikammeret.
3. Skub strømomsifteren (26) til positionen ON. Diodeindikatoren (24) oven på kameraet skal lyse rødt.
Skub strømomsifteren (26) til positionen OFF for at slukke babyenheden.

Når indikatoren (24) blinker, er batteriernes kapacitet lav, og de skal udskiftes.



Bland ikke nye og gamle batterier.

Batterier må ikke være tilgængelige for små børn.

Må ikke kortsluttes eller afbrændes.

Fjern batterierne, hvis enheden ikke skal anvendes i længere tid.

4.2 Babyenhedens strømforstyrning

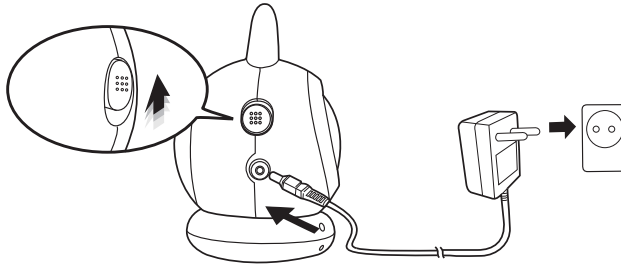

1. Slut vekselstrømsadapterens lille stik til babyenheden og den anden ende af adapterledningen til en stikkontakt (230 V/50 Hz).
Brug kun den medfølgende adapter (6 V DC/1,75 A).
2. Skub strømomskifteren (26) til positionen ON. Diodeindikatoren (24) oven på kameraet skal lyse rødt.
Skub strømomskifteren (26) til positionen OFF for at slukke babyenheden.

4.3 Anbringelse af batteriet i forældreenheden

1. Drej bælteklæmmen, så den vender opad.
2. Tryk på batteridækslet, og skyd det nedad.
3. Isæt den genopladelige batteripakke (3,7 V Li-ion) i henhold til den viste polaritet. Sørg for, at metalkontakterne berører kontakten i enheden. Luk batterikammeret.
4. Drej On/Off/lydstyrke-omskifteren (15) imod urets retning for at tænde enheden og skifte til den ønskede lydstyrke.
Drej On/Off/lydstyrke-omskifteren (15) i urets retning for at slukke forældreenheden.

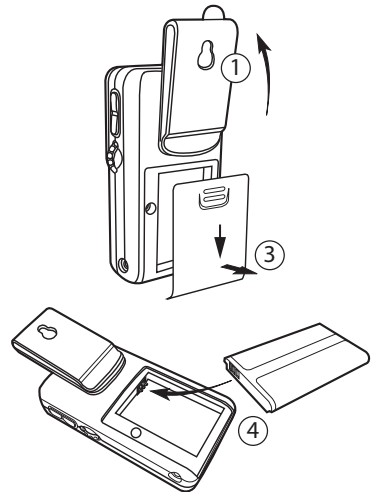

Når indikatoren (7) blinker, er batteriernes kapacitet lav, og de skal udskiftes.

4.4 Forældreenhedens strømforstyrning

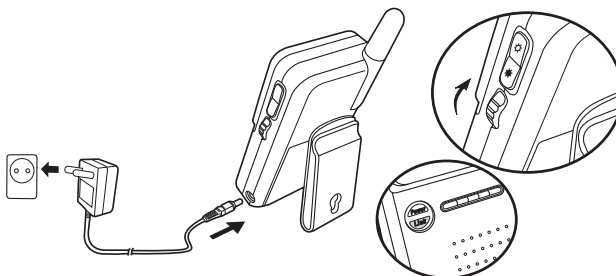

1. Slut vekselstrømsadapterens lille stik til forældreenheden og den anden ende af adapterledningen til en stikkontakt (230 V/50 Hz).

2. Drej On/Off/lydstyrke-omskifteren (15) imod urets retning for at tænde enheden og skifte til den ønskede lydstyrke.
Drej On/Off/lydstyrke-omskifteren (15) i urets retning for at slukke forældreenheden.

Når babyenheden og forældreenheden er tændt, skal displayet på forældreenheden vise det optagne videobillede fra babyenheden, og lysdioden (6) på forældreenheden lyser grønt.

Hvis der ikke er etableret forbindelse imellem baby- og forældreenheden, vises 'OUT OF RANGE' på displayet. Kontrollér, at der er strøm på begge enheder, eller flyt forældreenheden tættere på babyenheden for at etablere forbindelse.

5 Brug af Baby Viewer 2500

5.1 Finjustering

- Placer kameraet et hensigtsmæssigt sted, og ret kameralinsen mod iagttagelsesområdet.
- Juster vinklen ved at rotere på babyenheden.

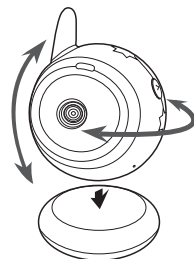

Placer ikke kameraet inden for babys rækkevidde!

5.2 Fastgøring af kameraet

- Brug ophængsbeslaget til at fastgøre babyenheden til babys seng. (Se illustration)

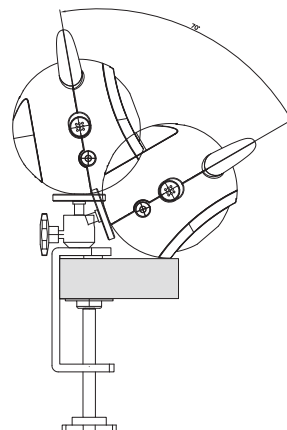

5.3 Natlys

- Tryk på natlysknappen (19). Natlyset (18) tændes.

5.4 Nattesyn

Kameraet har 9 kraftige lysdioder til optagelse af tydelige billeder i mørke. Når den indbyggede lyssensor måler lav omgivende belysning, aktiveres lysdioderne automatisk.

Billederne skifter automatisk til sort-hvid, når nattesyn er aktiveret.

5.5 Indstilling af forældreenhedens displaylysstyrke

- Tryk på knappen til lav lysstyrke (16) for at gøre displayet mørkere.
- Tryk på knappen til øget lysstyrke (17) for at gøre displayet lysere.

5.6 VOX-funktion

- Tryk på VOX-knappen (8) på siden af displayenheden. Derved slukkes displayet, men VOX-indikatoren (2) tændes.
I VOX-tilstand tændes displayet, når det aktiveres af babys stemme eller andre lyde omkring babyenheden. Den slukker igen efter 30 sekunder.
- Tryk på VOX-knappen (8) igen for at deaktivere VOX-tilstand. Displayet vil være tændt permanent.

5.7 Melodifunktion

Du kan fjernaktivere en melodi, som babyenheden afspiller.

- Tryk på knappen Melodi start/stop (10) for at aktivere melodien. Den aktive melodi vises på forældreenheden.
- Tryk på knappen til valg af melodi (9) for at skifte imellem 3 forskellige melodier eller vælg **'Melody repeat all'** for at afspille melodierne flere gange.
- Tryk på knappen Melodi start/stop (10) for at deaktivere melodien.

6 Bortskaffelse af enheden (miljø)



Når produktet er udtjent, må det ikke kasseres sammen med almindeligt husholdningsaffald, men skal afleveres på et indsamlingssted til genbrug af elektrisk og elektronisk udstyr. Dette angives af symbolet på produktet, brugervejledningen og/eller emballagen.

Nogle af produktets materialer kan genanvendes, hvis de afleveres på en genbrugsstation. Ved genanvendelse af dele eller råstoffer fra brugte produkter kan man yde et vigtigt bidrag til beskyttelse af miljøet.

Kontakt venligst de lokale myndigheder, hvis du har brug for yderligere oplysninger om genbrugsstationerne i dit område.

Tag batterierne ud af enheden, inden den kasseres.

Bortskaf batterierne på et godkendt sted og IKKE som husholdningsaffald.

7 Rengøring

Enheden rengøres med en let fugtig eller antistatisk klud. Der må aldrig anvendes rengøringsmidler eller slibende opløsningsmidler.



Dette produkt opfylder de væsentlige krav og andre relevante bestemmelser i R&TTE-direktivet.

Overensstemmelseserklæringen findes på:

<http://www.topcom.net/cedeclarations.php>

8 Tekniske data

CE 0413 !

Forældreenhed

Frekvenser	2,4 GHz
Maksimalt område	300 m direkte linje
Modulation	GFSK, FHSS
Display	2,36" TFT LCD
Displayfarver	Fuldfarve
Lydstyrkeregulering	5 trin
Mål	6,6 (B) x 14,5 (H) x 4,1 (D) cm
Vægt	120 g
Strøm	DC 6 V, 800 mA + Li-ion-batteri (opladningsfunktion)
Driftstemperatur	0 °C ~ 40 °C

Babyenhed

Frekvenser	2,4 GHz
Modulation	GFSK, FHSS
Billedsensor	Farve CMOS
Linse	f 6,0 mm, F 2,0
IR LED	9 stk.
VOX	Stemmeaktivering
Mål	8,9 (B) x 10,7 (H) x 8,2 (D) cm
Vægt	175 g
Strøm	DC 6 V, 800 mA eller 4 x AAA-batterier (ingen opladningsfunktion)
Driftstemperatur	0 °C ~ 40 °C

9 Topcom-garanti

9.1 Garantiperiode

Der er 24 måneders garanti på Topcom-enhederne. Garantiperioden starter den dag, hvor den nye enhed købes. Garantien på batterierne er begrænset til 6 måneder efter købet.

Forbrugsvarer og fejl, der har ubetydelig indvirkning på udstyrets funktion eller værdi, er ikke omfattet af garantien.

Garantien skal bevises ved fremlæggelse af den originale kvittering for købet, hvoraf købsdatoen og enhedsmodellen fremgår.

9.2 Garantiprocedure

En defekt enhed skal returneres til et Topcom-servicecenter sammen med en gyldig kvittering.

Hvis der opstår en fejl i enheden i løbet af garantiperioden, vil Topcom eller det af Topcom officielt udpegede servicecenter gratis reparere enhver fejl, der skyldes materiale- eller fremstillingsfejl.

Topcom vil efter eget skøn opfylde sine garantiforpligtelser ved enten at reparere eller udskifte det defekte produkt eller dele af det defekte produkt. I tilfælde af ombytning kan farve og model afvige fra den oprindeligt købte enhed.

Den oprindelige købsdato forbliver starten på garantiperioden. Garantiperioden forlænges ikke, såfremt enheden udskiftes eller repareres af Topcom eller det af Topcom udpegede servicecenter.

9.3 Undtagelser fra garantien

Skader og fejl, der skyldes forkert behandling eller betjening, og skader, der skyldes brug af ikke-originale dele eller tilbehør, der ikke er anbefalet af Topcom, er ikke omfattet af garantien.

Topcoms babyudstyr er konstrueret til udelukkende at fungere med genopladelige batterier.

Skader, der skyldes brug af ikke-genopladelige batterier, dækkes ikke af garantien.

Garantien dækker ikke skader, der skyldes udefra kommende faktorer, såsom lynnedslag, vand og brand, eller transportskader.

Der kan ikke fremsættes krav i henhold til garantien, hvis serienummeret på enheden er ændret, fjernet eller gjort ulæseligt.

Anmeldelser i henhold til garantien er ugyldige, hvis enheden er blevet repareret, ændret eller modificeret af køber eller af ikke-kvalificerede Topcom-servicecentre, der ikke er officielt udpeget.

1 Innledning

Takk for at du kjøpte Baby Viewer 2500. Nå kan du se og høre babyen når den sover, eller du kan overvåke de større barna i lekerommet.

2 Sikkerhetsinstruksjoner



ADVARSEL:

Skal monteres av voksne. Hold små deler borte fra barn under montering. Dette produktet er ikke et leketøy. Ikke la barn leke med det.

- Les alltid brukerveiledningen nøye før du bruker apparatet
- Oppbevar denne brukermanualen for senere bruk.
- Ikke plasser kameraet i barnesengen eller innenfor barnets rekkevidde.
- Bruk aldri skjøteledninger med den vedlagte AC adapteren.
- Fest ledningene utenfor barnets rekkevidde.
- Test monitoren før bruk. Gjør deg kjent med funksjonene.
- Bruk ikke monitoren nær vann.
- Ikke plasser monitoren på varme flater.
- Bruk bare den medfølgende ladepluggen. Ikke bruk andre ladere, da dette kan skade battericellene.
- Sett bare inn oppladbare batterier av samme type. Bruk aldri vanlige, ikke-oppladbare batterier. Sett inn oppladbare batterier så de overensstemmer med de riktige terminalene (som merket i batterirommet på håndsettet).
- Ikke berør laderen eller ladepluggen med skarpe eller metallgjenstander.

3 Beskrivelse

Se utbrettsiden

3.1 Foreldreenhet

- | | |
|--|-----------------------------|
| 1. Display | 9. Melodivalgknapp |
| 2. VOX indikator LED (Stemmeaktivert overføring) | 10. Melodi start/stop knapp |
| 3. Melodiindikator LED | 11. Antenne |
| 4. Volumindikatorer LED'er | 12. Belteklips |
| 5. Høytaler | 13. Batterideksel |
| 6. Tilkoblingsindikator LED | 14. DC strømadapter kontakt |
| 7. Strømindikator LED | 15. På/AV/Volum bryter |
| 8. VOX knapp | 16. LCD lysstyrke Lav knapp |
| | 17. LCD lysstyrke Høy knapp |

3.2 Babyenhet

- | | |
|------------------------|-----------------------------|
| 18. Nattlys | 25. Antenne |
| 19. Nattlysknapp | 26. På/Av-knapp |
| 20. Mikrofon | 27. DC strømadapter kontakt |
| 21. Støtte | 28. Batterideksel |
| 22. Linse | 29. Høytaler |
| 23. Infrarøde LED'er | 30. Feste til babysengen |
| 24. Strømindikator LED | |

4 Komme i gang

4.1 Baybyenhet, sette inn batteriene

Kameraet bruker enten 4 AAA - batterier (alkaline batterier anbefales) eller husets strømnnett. **Babyenheten har ingen ladefunksjon.**

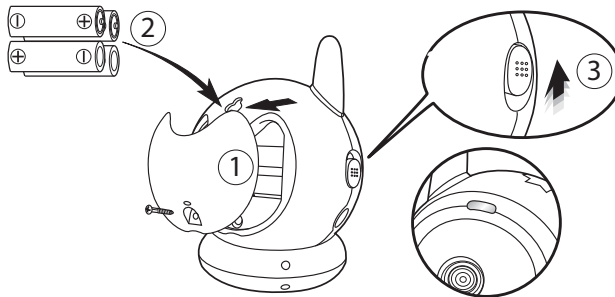

1. Løsne skruen ved å skru mot klokken med en liten skrutrekker. Fjern batteridekselet.
2. Installer fire 'AAA' alkaliske eller oppladbare AAA-batterier, med polaritet som vist Lukk batterirommet.
3. Skyv strømbryteren (26) til PÅ stilling LED (24) øverst på kameraet skal lyse rødt. Skyv strømbryteren (26) tik AV stilling for å skru av babyenheten.

Når lyset (24) blinker, er batterinivået lavt, og må byttes ut.



Ikke bland gamle og nye batterier.
Oppbevar batteriene utilgjengelig for små barn.
Batteriene må ikke kortsluttes eller kastes på åpen ild.
Ta ut batteriene hvis utstyret ikke skal brukes på en god stund.

4.2 Babyenhet strømforsyning

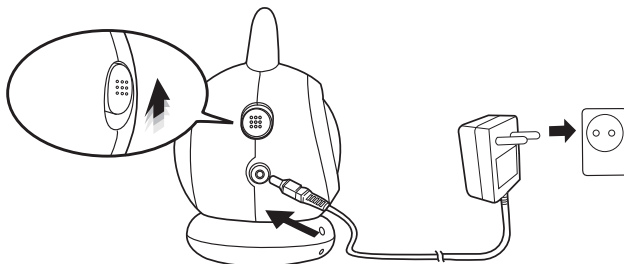

1. Koble den lille pluggen til AC-adapteren til babyenhet og den andre enden av adapterkabelen til stikkontakten (230V/50Hz).
Bruk kun den medleverte adapteren (6V DC / 1,75A).
2. Skyv strømbryteren (26) til PÅ stilling LED (24) øverst på kameraet skal lyse rødt. Skyv strømbryteren (26) tik AV stilling for å skru av babyenheten.

4.3 Foreldrenehett, sette inn batteriene

1. Vri belteklipsen oppover.
2. Trykk på batteridekselet og skyv det nedover.
3. Sett inn den oppladbare batteripakken (3,7V Li-ion) mens du følger polariteten som vist. Sikre at metallkontaktene berører kontaktene i enheten. Lukk batteridekselet.
4. Vri På/Av/Volumbryteren (15) mot klokken for å skru på enheten og for å stille inn det ønskede lydvolümet.
Vri På/Av/Volumbryteren (15) med klokken for å skru av foreldreneheten.

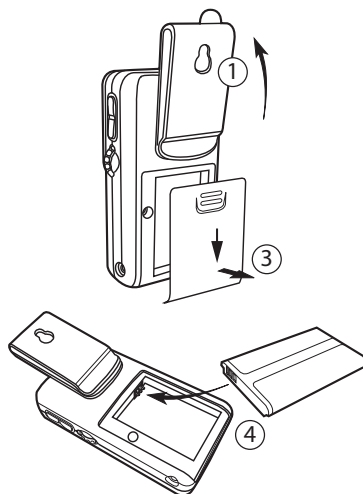

Når lyset (7) blinker, er batterinivået lavt, og må byttes ut.

4.4 Foreldrenehett strømforsyning

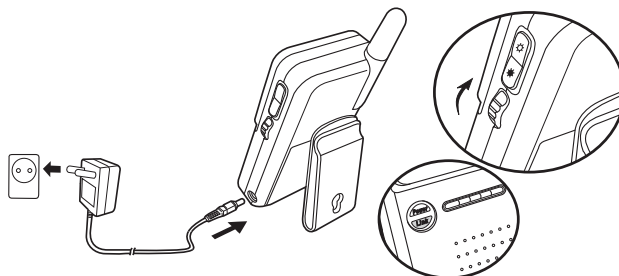

1. Koble den lille pluggen til AC-adapteren til foreldreneheten og den andre enden av adapterkabelen til stikkontakten (230V/50Hz).
2. Vri På/Av/Volumbryteren (15) mot klokken for å skru på enheten og for å stille inn det ønskede lydvolümet.

Vri På/Av/Volumbryteren (15) med klokken for å skru av foreldreenheten.

Når babyenheten og foreldreenheten er slått på, skal skjermen på foreldreenheten vise videobildet fra babyenheten, og forbindelsesindikatoren (6) på foreldreenheten skal lyse grønt.

Hvis det ikke er forbindelse mellom baby- og foreldreenheten, vises "OUT OF RANGE"
Kontroller at begge enhetene er slått på, eller flytt foreldreenheten nærmere babyenheten for å opprette forbindelse.

5 Bruk av Baby Viewer 2500

5.1 Fininnstilling

- Plasser Babyenheten på et passende sted, med kameralinsen pekende mot observasjonsområdet.
- Juster vinkelen ved å rotere babyenheten.

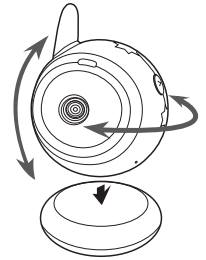

Ikke plasser kameraet innenfor babyens rekkevidde!

5.2 Feste kameraet

- Bruk sengefestet til å fiksere babyenheten til barnesengen. (Se illustrasjon)

5.3 Nattnlys

- Trykk på Nattnlysknappen (19). Nattnlyset (18) tennes.

5.4 Nattnsyn

Kameraet har 9 høyintensitets LED'er for å ta opp klare bilder i mørket. Når den innebygde fotosensoren registrerer at det omliggende lysnivået er lavt, vil LED'ene aktiveres automatisk.

I nattmodus endres bildet automatisk til svart-hvitt.

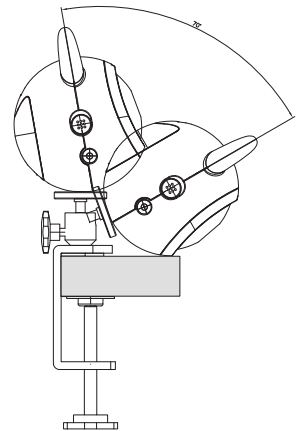

5.5 Innstilling av lysstyrke på displayet på Foreldreenheten

- Trykk på Lysstyrke Lav-knappen (16) for å gjøre displayet mørkere.
- Trykk på Lysstyrke Høy-knappen (17) for å gjøre displayet lysere.

5.6 VOX funksjon

- Trykk på VOX-knappen (8) på siden av monitoren. Dette vil slå av displayet, men VOX-indikatoren (2) vil slås på.
 I VOX-modus vil displayet slås på når det aktiveres av barnets stemme eller andre lyder i nærheten av babyenheten. Den vil slås av igjen etter 30 sekunder.
- Trykk på VOX-knappen (8) igjen for å skru av VOX - modus. LCD'en vil være konstant på.

5.7 Melodifunksjon

Du kan fjernaktivere en melodi for avspilling på babyenheten.

- Trykk på Melody start/stopp-knappen (10) for å aktivere melodien. Den valgte melodien vises på foreldreenheten.
- Trykk på melodivelgeren (9) for å velge blant 3 forskjellige melodier, eller velg **"Melody repeat all"** for å spille melodiene i rekkefølge.
- Trykk på Melody start/stopp-knappen (10) for å deaktivere melodien.

6 Avhending av produktet (miljø)



Når produktet skal kasseres, må du ikke kaste det sammen med vanlig husholdningsavfall, men levere det til et innsamlingssted for resirkulering av elektrisk og elektronisk utstyr. Symbolet på produktet, bruksanvisningen og/eller boksen angir dette.

Noen av produktets materialer kan brukes om igjen hvis du tar produktet med til et innsamlingspunkt for resirkulering. Ved å sørge for at deler eller råmateriale fra brukte produkter kan brukes om igjen, bidrar du til å ta vare på miljøet.

Ta kontakt med de lokale myndighetene hvis du trenger mer informasjon om innsamlingspunkter i ditt område.

Fjern batteriene fra apparatet før det kastes.

Lever batteriene til et innsamlingssted for batterier. De må ikke kastes i husholdningsavfallet.

7 Rengjøring

Rengjør apparatet med en fuktig eller antistatisk klut. Bruk aldri rengjøringsmidler eller slipemidler.



Dette produktet er i overensstemmelse med de grunnleggende kravene og andre relevante bestemmelsene i R&TTE direktivet (Post- og Teletilsynet). Samsvarserklæring finnes på denne adressen:
<http://www.topcom.net/cedeclarations.php>

8 Spesifikasjoner

CE 0413 !

Foreldreenhet

Frekvens	2,4GHz
Maksimum rekkevidde	300 m Synslinje
Modulering	GFSK, FHSS
Display	2,36" TFT LCD
Displayfarger	Full farge
Lysstyrkekontroll	5 trinn
Dimensjoner	6,6(B)x14,5(H)x4,1(D) cm
Vekt	120g
Strøm	DC 6V, 800mA + Li-ion batteri (ladefunksjon)
Driftstemperatur	0°C ~ 40°C

Babyenhet

Frekvens	2,4GHz
Modulering	GFSK, FHSS
Bildesensor	Farge CMOS
Linse	f 6.0mm, F 2.0
IR LED	9 pcs
VOX	Stemmeaktivering
Dimensjoner	8,9(B)x10,7(H)x8,2(D) cm
Vekt	175g
Strøm	DC 6V, 800mA eller 4 x AAA batterier (ingen ladefunksjon)
Driftstemperatur	0°C ~ 40°C

9 Topcom-garanti

9.1 Garantiperiode

Alle Topcom-produkter leveres med 24 måneders garanti. Garantiperioden starter den dagen produktet blir kjøpt. Garantien for batteriene begrenses til 6 måneder etter kjøpsdatoen. Forbruksvarer eller feil som har ubetydelig innvirkning på driften eller verdien av utstyret, dekkes ikke.

Garantien forutsetter fremvisning av original kjøpskvitteing der kjøpsdato og produktets modellnummer fremgår.

9.2 Garantibehandling

Defekte produkter må returneres til et Topcom-servicesenter sammen med en gyldig kjøpskvitteing.

Hvis det oppstår feil ved produktet i løpet av garantiperioden, vil Topcom eller deres offisielle servicesenter gratis reparere eventuelle feil/mangler forårsaket av material- eller produksjonsfeil.

Topcom vil etter eget valg oppfylle sine garantiforpliktelser ved å reparere eller skifte ut defekte produkter eller deler på de defekte produktene. Ved utskifting kan farge og modell være forskjellig fra det opprinnelige produktet som ble kjøpt.

Den opprinnelige kjøpsdatoen vil fortsatt gjelde som start på garantiperioden.

Garantiperioden utvides ikke selv om produktet er skiftet ut eller reparert av Topcom eller deres servicesentre.

9.3 Tilfeller der garantien ikke gjelder

Feil eller mangler som skyldes feil håndtering eller bruk, og feil som skyldes bruk av uoriginale deler eller tilbehør som ikke er anbefalt av Topcom, dekkes ikke av garantien.

De trådløse telefonene fra Topcom er kun ment for bruk med oppladbare batterier. Eventuell skade som skyldes bruk av ikke-oppladbare batterier, dekkes ikke av garantien.

Garantien dekker ikke skade forårsaket av eksterne faktorer, for eksempel lyn, vann og brann. Transportskader dekkes heller ikke.

Det kan ikke fremsettes garantikrav hvis serienummeret på produktet er forandret, fjernet eller uleselig.

Eventuelle garantikrav anses som ugyldige hvis produktet er reparert, endret eller modifisert av kjøperen eller et serviceverksted som ikke er kvalifisert og offisielt godkjent av Topcom

1 Johdanto

Kiitos, että ostit Baby Viewer 2500 -itkuhälyttimen. Nyt voit katsella ja kuunnella vauvaa sen nukkuessa tai tarkkailla vanhempia lapsia näiden leikkiessä huoneessaan.

2 Turvaohjeet



VAROITUS:

Aikuisen on huolehdittava laitteen kokoamisesta. Älä jätä pieniä osia lasten ulottuville laitetta kootessasi.

Tämä tuote ei ole lelu. Älä anna lasten leikkiä sillä.

- Lue aina käyttöoppaan ohjeet huolellisesti ennen laitteen käyttöä.
- Säilytä käyttöohje myöhempää tarvetta varten.
- Älä sijoita kameraa lapsen sänkyyn tai sen käsivarren ulottuville.
- Älä koskaan käytä jatkojohtoja laitteen mukana tulevien vaihtovirtamuuntajien yhteydessä.
- Kiinnitä johdot pois lapsen ulottuvilta.
- Testaa itkuhälytin ennen käyttöä. Tutustu laitteen toimintoihin.
- Älä käytä itkuhälytintä veden lähellä.
- Älä asenna itkuhälytintä lämmönlähteiden päälle.
- Käytä ainoastaan mukana toimitettua latauspistoketta. Älä käytä muita latureita, sillä se voisi vaurioittaa akkujen kennoja.
- Käytä laitteessa ainoastaan samantyyppisiä ladattavia akkuja. Älä koskaan käytä tavallisia, ei-ladattavia paristoja. Aseta ladattavat akut siten, että ne koskettavat oikeita napoja (jotka on merkitty luurin akkulokeroon).
- Älä kosketa laturin ja pistokkeen koskettimia terävillä tai metallisilla esineillä.

3 Kuvaus

Katso taitettu kansilehti.

3.1 Vanhempien laite

- | | |
|--|---|
| 1. Näyttö | 9. Melodian valintapainike |
| 2. VOX-ilmaisimen merkkivalo (ääniohjattu lähetys) | 10. Melodian käynnistys-/pysäytysnäppäin |
| 3. Melodian ilmaiseva LED-valo | 11. Antenni |
| 4. Äänenvoimakkuuden ilmaisevat LED-valot | 12. Vyökiinnike |
| 5. Kaiutin | 13. Akkulokeron kansi |
| 6. Yhteyden ilmaiseva LED-valo | 14. Tasavirtamuuntajan liitin |
| 7. Virran LED-merkkivalo | 15. Päällä/pois/äänenvoimakkuus-kytkin |
| 8. VOX-painike | 16. LCD-näytön valoisuuden pienennyspainike |
| | 17. LCD-näytön valoisuuden lisäyspainike |

3.2 Vauvan laite

- | | |
|---------------------------|-------------------------------|
| 18. Yövalo | 25. Antenni |
| 19. Yövalonäppäin | 26. Virtakatkaisin |
| 20. Mikrofoni | 27. Tasavirtamuuntajan liitin |
| 21. Tuki | 28. Akkulokeron kansi |
| 22. Linssi | 29. Kaiutin |
| 23. Infrapunavalot | 30. Kiinnitin vauvan sänkyyn |
| 24. Virran LED-merkkivalo | |

4 Käytön aloittaminen

4.1 Vauvan laitteen paristojen asentaminen

Kamerassa käytetään joko neljää AAA-paristoa (suosittelemme alkaliparistoja) tai talouden verkkovirtaa. **Vauvan laitteessa ei ole lataustoimintoa.**

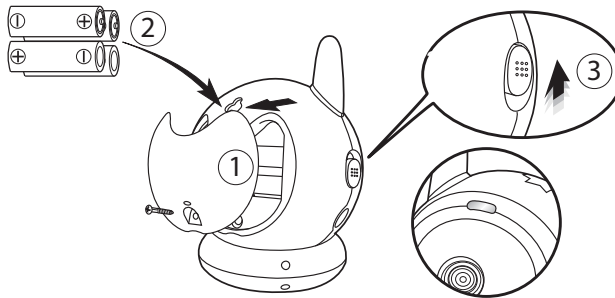

1. Löysää ruuvi kääntämällä sitä vastapäivään pienellä ruuvimeisselillä. Irrota paristolokeron kansi.
2. Aseta laitteeseen neljä "AAA"-paristoa tai ladattavaa akkua siten, että niiden navat tulevat kuvan mukaisiin kohtiin. Sulje akkulokero.
3. Käännä virtakatkaisin (26) ON-asentoon. Kameran päällä olevan LED-valon (24) pitäisi olla punainen.
Sammuta vauvan laite kääntämällä virtakatkaisin (26) OFF-asentoon.

Kun valo (24) vilkkuu, paristojen virta on vähissä ja ne on vaihdettava.



Älä sekoita vanhoja paristoja uusiin.

Pidä paristot ja akut poissa pienten lasten ulottuvilta.

Älä aiheuta oikosulkua tai heitä niitä tuleen.

Poista paristot tai akut, jos laite on käyttämättä pidemmän aikaa.

4.2 Vauvan laitteen virtalähde

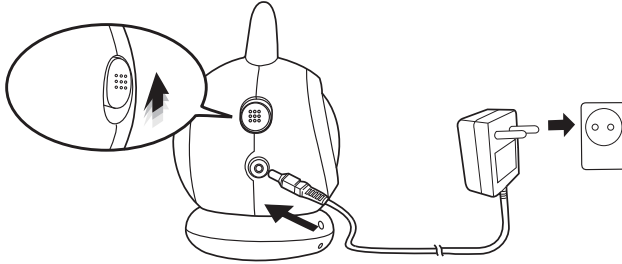

1. Kytke AC-muuntajan pieni pistoke vauvan laite ja muuntajan johdon toinen pää sähköpistorasiaan (230 V/50 Hz).

Käytä vain mukana tullutta muuntajaa (6 V DC / 1,75 A).

2. Käännä virtakatkaisin (26) ON-asentoon. Kameran päällä olevan LED-valon (24) pitäisi olla punainen.
Sammuta vauvan laite kääntämällä virtakatkaisin (26) OFF-asentoon.

4.3 Vanhempien laitteen akkujen asentaminen

1. Käännä vyökiinnike ylöspäin.
2. Paina akkulokeron kantta ja työnnä sitä alaspäin.
3. Asenna ladattavat akut (3,7 V Li-ioni) siten, että akkujen navat ovat kuten kuvassa. Varmista, että metalliset koskettimet koskettavat laitteen koskettimeen.
Sulje akkulokero.
4. Käännä päällä/pois/äänenvoimakkuus-valitsinta (15) vastapäivään käynnistääksesi laitteen ja säätääksesi sen haluamallasi voimakkuudelle.
Käännä päällä/pois/äänenvoimakkuus-valitsinta (15) myötäpäivään katkaistaksesi virran vanhempien laitteesta.

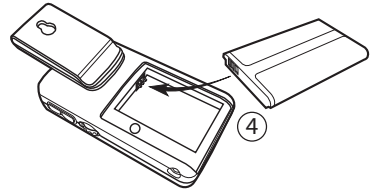
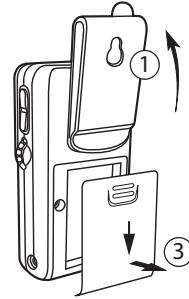

Kun valo (7) vilkkuu, paristojen virta on vähissä ja ne on vaihdettava.

4.4 Vanhempien laitteen virtalähde

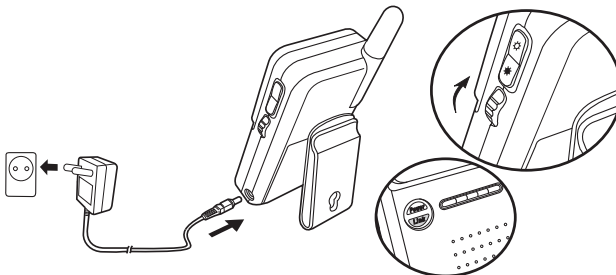

1. Kytke AC-muuntajan pieni pistoke vanhempien laitteeseen ja muuntajan johdon toinen pää sähköpistorasiaan (230 V/50 Hz).
2. Käännä päällä/pois/äänenvoimakkuus-valitsinta (15) vastapäivään käynnistääksesi laitteen ja säätääksesi sen haluamallasi voimakkuudelle.
Käännä päällä/pois/äänenvoimakkuus-valitsinta (15) myötäpäivään katkaistaksesi virran vanhempien laitteesta.

Kun vauvan laitteeseen ja vanhempien laitteeseen on kytketty virta, vanhempien laitteen näytöllä tulee näkyä vauvan laitteelta kaapattu video ja yhteyttä ilmaiseva LED-valo (6) vanhempien laitteessa on vihreä.

Jos laitteiden välillä ei ole yhteyttä, näytölle tulee teksti, 'OUT OF RANGE'. Tarkista, että molemmissa laitteissa on virta, tai siirrä vanhempien laite lähemmäs vauvan laitetta yhteyden muodostamiseksi.

5 Baby Viewer 2500:n käyttäminen

5.1 Hienosäätö

- Aseta kamera sopivaan kohtaan, suuntaa kameran linssi kohti tarkkailtavaa aluetta.
- Säädä kulmaa kääntämällä vauvan laitetta.

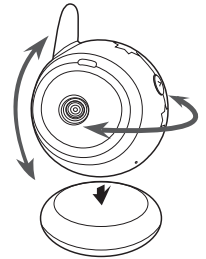

Älä jätä kameraa lapsen ulottuville!

5.2 Kameran kiinnittäminen

- Kiinnitä vauvan laite sänkyyn kiinnikkeellä. (Katso kuvaa)

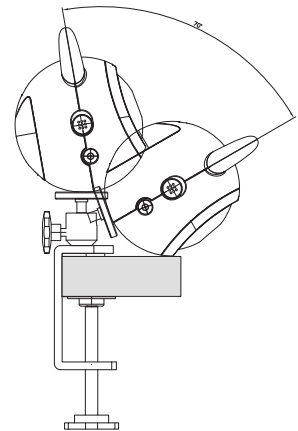

5.3 Yövalo

- Paina yövalopainiketta (19). Yövalo (18) syttyy.

5.4 Yönäkyvyys

Kamerassa on 9 tehokasta LED-valoa, joiden avulla saat otettua pimeässä selviä kuvia. Kun sisäänrakennettu valokuva-anturi mittaa ympäristön valoisuuden pieneksi, LED-valot syttyvät automaattisesti.

Yönäytössä välitetty kuva muuttuu automaattisesti mustavalkoiseksi.

5.5 Vanhempien laitteen näytön valoisuuden säätäminen

- Tummena näyttöä painamalla valoisuuden pienennysnäppäintä (16).
- Vaalenna näyttöä painamalla valoisuuden lisäysnäppäintä (17).

5.6 VOX-toiminto

- Paina näytön sivulla olevaa VOX-näppäintä (8). Silloin näyttö sammuu, mutta VOX-ilmaisin (2) syttyy. VOX-tilassa näyttöön tulee valo, kun vauvan ääni tai muu ääni vauvan laitteen lähellä aktivoi sen. Se sammuu jälleen 30 sekunnin kuluttua.
- Poistu VOX-tilasta painamalla VOX-näppäintä (8) uudelleen. LCD-näytöllä palaa valo jatkuvasti.

5.7 Melodiatoiminto

Voit aktivoida vauvan laitteen lähettämän melodian etäkäytöllä.

- Aktivoi melodia painamalla melodian käynnistys-/pysäytysnäppäintä (10). Vanhempien laitteessa näkyy käytössä oleva melodia.
- Paina melodian valintapainiketta (9) valitaksesi kolmesta eri melodiasta tai valitse **'Melody repeat all'** toistaaksesi melodiat peräkkäin.
- Poista melodia käytöstä painamalla melodian käynnistys-/pysäytysnäppäintä (10).

6 Laitteen hävittäminen (ympäristö)



Kun et enää käytä laitetta, älä heitä sitä tavallisen kotitalousjätteen sekaan vaan vie se sähkö- ja elektroniikkalaitteiden kierrätystä varten perustettuun keräyspisteeseen. Tästä kertoo tuotteessa, käyttöohjeessa ja/tai pakkauksessa oleva symboli.

Joitakin tuotteen materiaaleista voidaan kierrättää, jos viet tuotteen kierrätyspisteeseen. Kun käytät uudelleen joitakin käytettyjen tuotteiden raaka-aineita, osallistut tärkeällä tavalla ympäristön suojelemiseen.

Ota yhteyttä paikallisiin viranomaisiin, jos tarvitset lisätietoja alueellasi sijaitsevista keräyspisteistä.

Irrota laitteesta paristot ennen laitteen hävittämistä.

Vie paristot akkujen ja paristojen keräyspisteeseen. Älä heitä niitä talousjätteen sekaan.

7 Puhdistus

Puhdista laite hieman kostutetulla liinalla tai sähköisyyttä poistavalla liinalla. Älä koskaan käytä puhdistusaineita tai hankausliuoksia.



Tämä Tuote on R&TTE-direktiivin olennaisten vaatimusten ja muiden asiaankuuluvien määräysten mukainen.

Vaatimustenmukaisuusilmoitus on osoitteessa:

<http://www.topcom.net/cedclarations.php>

8 Tekniset tiedot

CE 0413 !

Vanhempien laite

Taajuus	2,4 GHz
Maksimitoiminta-alue	300 m tähtäysviiva
Modulointi	GFSK, FHSS
Mitat	2,36" TFT LCD
Näyttö	Täydet värit
Näytön värit	5 vaihetta
Valoisuuden säätö	6,6 (lev.) x 14,5 (kork.) x 4,1 (syv.) cm
Paino	120 g
Virta	DC 6V, 800mA + Li-ion-akku (lataustoiminto)
Käyttölämpötila	0°C ~ 40°C

Vauvan laite

Taajuus	2,4 GHz
Modulointi	GFSK, FHSS
Kuva-anturi	Väri-CMOS
Linssi	f 6,0 mm, F 2,0
IR LED	9 kpl
VOX	Ääniaktivointi
Mitat	8,9 (lev.) x 10,7 (kork.) x 8,2 (syv.) cm
Paino	175 g
Virta	DC 6V, 800 mA tai 4 AAA-paristoa (ei lataustoimintoa)
Käyttölämpötila	0°C ~ 40°C

9 Topcom-takuu

9.1 Takuuaika

Topcom-laitteilla on 24 kuukauden takuu. Takuuaika alkaa uuden laitteen ostopäivästä. Akkujen ja paristojen takuu on 6 kuukautta ostosta. Jos tarvikkeet tai viat aiheuttavat laitteelle vähäisiä toimintahäiriöitä tai laskevat hieman laitteen arvoa, takuu ei korvaa tällaisia menetyksiä.

Takuu myönnetään alkuperäisen kuitin jäljennöstä vastaan, jos kuitissa on mainittu ostopäivämäärä ja laitteen tyyppi.

9.2 Takuumenettely

Palauta viallinen laite valtuutettuun Topcom-palvelukeskukseen ostokuitin kera.

Jos laitteeseen tulee vika takuuajana, Topcom tai sen virallisesti nimeämä palvelukeskus korjaa materiaali- tai valmistusvirheistä johtuvat viat maksutta.

Topcom voi täyttää takuuvuorollisuutensa joko korjaamalla tai vaihtamalla viallisen laitteen tai viallisen laitteen osan. Jos laite vaihdetaan, väri ja malli voivat olla erilaiset kuin alun perin ostetussa laitteessa.

Alkuperäinen ostopäivä ratkaisee takuun alkamisajan. Takuuaika ei pitene, jos Topcom tai nimetty palvelukeskus vaihtaa tai korjaa laitteen.

9.3 Tilanteet, joissa takuuta ei ole

Takuu ei korvaa vääränlaisesta käsittelystä tai käytöstä johtuvia vaurioita eikä vaurioita, jotka johtuvat muiden kuin alkuperäisten tai Topcomin suosittelemien osien tai lisälaitteiden käytöstä. Topcom langattomat puhelimet on suunniteltu toimimaan ainoastaan uudelleenladattavilla akuilla. Takuu ei korvaa vahinkoja, jotka aiheutuvat sellaisten paristojen käytöstä, joita ei voi ladata uudelleen. Takuu ei korvaa ulkopuolisten tekijöiden, kuten salama-, vesi- tai palovahinko, aiheuttamia vaurioita eikä kuljetuksen aikana aiheutuneita vaurioita. Takuu ei ole voimassa, jos laitteen sarjanumero on muutettu, poistettu tai tehty lukukelvottomaksi. Takuu ei ole voimassa, jos ostaja tai muu kuin Topcomin virallisesti valtuuttama palvelukeskus on korjannut, muuttanut tai muunnellut laitetta.

1 Introduzione

Grazie per aver acquistato il Baby Viewer 2500. Ora potete vedere e ascoltare il vostro bimbo mentre dorme o potete sorvegliare i vostri bambini più grandi mentre giocano nella loro stanzetta.

2 Consigli di sicurezza



ATTENZIONE:

Assemblaggio da parte di un adulto. Tenere fuori dalla portata dei bambini le parti piccole durante l'assemblaggio.

Questo prodotto non è un giocattolo. Non permettere ai bambini di giocarvi.

- Prima di usare questo dispositivo, leggere attentamente le istruzioni.
- Conservare il presente manuale per l'utente per riferimento futuro.
- Non collocare la videocamera nella culla o a portata di bambino.
- Non utilizzare prolunghe con l'adattatore CA contenuto nella confezione.
- Mantenere i cavi fuori dalla portata dei bambini.
- Collaudare il monitor prima dell'uso. Acquisire familiarità con le funzioni del dispositivo.
- Non tenere il monitor a contatto con l'acqua.
- Non installare il monitor sopra fonti di calore.
- utilizzare esclusivamente lo spinotto per caricatore in dotazione. Non utilizzare altri tipi di caricatore poiché potrebbero danneggiare le batterie.
- Utilizzare esclusivamente batterie ricaricabili dello stesso tipo. Non utilizzare mai batterie normali non ricaricabili. Inserire le batterie ricaricabili facendo corrispondere la corretta polarità (indicata nel vano batterie del portatile).
- Non toccare il caricatore e i contatti dello spinotto con oggetti appuntiti o di metallo.

3 Descrizione

Vedere la pagina di copertina ripiegata

3.1 Unità genitore

- | | |
|---|--|
| 1. Display | 9. Tasto di selezione della melodia |
| 2. Indicatore VOX LED (Trasmissione tramite voce) | 10. Tasto avvio/arresto della melodia |
| 3. Indicatore LED di melodia | 11. Antenna |
| 4. Indicatore LED di volume | 12. Clip per cintura |
| 5. Altoparlante | 13. Coperchio batterie |
| 6. Indicatore LED di connessione | 14. Spinotto dell'adattatore di alimentazione CC |
| 7. Indicatore LED di potenza | 15. Interruttore di volume acceso/spento |
| 8. Tasto VOX | 16. Tasto LCD di luminosità bassa |
| | 17. Tasto LCD di luminosità alta |

3.2 Unità bambino

- | | |
|-------------------------------|--|
| 18. Luce notturna | 25. Antenna |
| 19. Tasto luce notturna | 26. Interruttore di volume on/off |
| 20. Microfono | 27. Spinotto dell'adattatore di alimentazione CC |
| 21. Supporto | 28. Coperchio batterie |
| 22. Lente | 29. Altoparlante |
| 23. LED ad infrarossi | 30. Fibbia per il Babybed |
| 24. Indicatore LED di potenza | |

4 Prima di iniziare

4.1 Installazione della batteria nell'unità bambino

La videocamera utilizza 4 batterie di tipo AAA - dimensione batterie (si raccomanda l'uso di batterie alcaline) oppure la corrente CA. **L'unità bambino non si può ricaricare.**

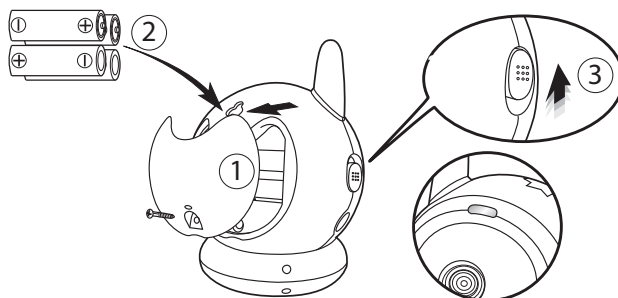

1. Allentare la vite in senso antiorario usando un piccolo cacciavite. Rimuovere il coperchio del vano batterie.
2. Inserire 4 pile di tipo "AAA" alcaline o quelle ricaricabili seguendo i poli come illustrato nella figura. Chiudere il vano batterie.
3. Posizionare l'interruttore Power (26) su ON. Il LED (24) posto sopra la videocamera dovrebbe accendersi con una lucina rosso. Posizionare l'interruttore Power (26) su OFF per spegnere l'unità bambino.

Quando la lucina (24) lampeggia, le batterie sono scariche e devono essere sostituite.



Non utilizzare batterie nuove con batterie usate.
Tenere le batterie fuori dalla portata dei bambini.
Non cortocircuitare né smaltire le batterie bruciandole.
Se si prevede di non utilizzare il dispositivo per un lungo periodo di tempo, rimuovere le batterie.

4.2 Alimentazione dell'unità bambino

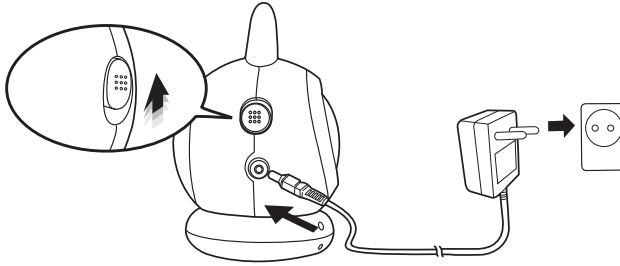

1. Collegare lo spinotto piccolo dell'adattatore CA all'unità bambino e l'altra estremità del cavo dell'adattatore alla presa di corrente (230V/50Hz).

Utilizzare soltanto l'adattatore in dotazione (6V CC/1,75A).

2. Posizionare l'interruttore Power (26) su ON. Il LED (24) posto sopra la videocamera dovrebbe accendersi con una lucina rosso. Posizionare l'interruttore Power (26) su OFF per spegnere l'unità bambino.

4.3 Installazione dell'unità genitore

1. Roteare la clip per cintura verso l'alto.
2. Premere il coperchio della batteria e farlo scivolare verso il basso.
3. Installare il gruppo batterie ricaricabile (3,7V Li-ion) secondo la corretta polarità, come illustrato. Assicurarsi che i contatti metallici siano collegati al contatto dell'unità. Chiudere lo sportello batterie.
4. Girare l'interruttore On/Off/Volume (15) in senso antiorario per accendere l'unità e selezionare il volume prescelto. Girare l'interruttore On/Off/Volume (15) in senso orario per spegnere l'unità genitore.

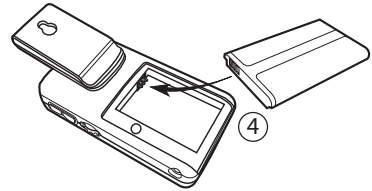
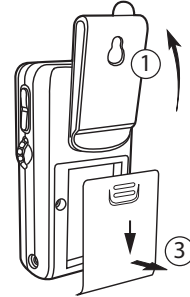

Quando la lucina (7) lampeggia, le batterie sono scariche e devono essere sostituite.

4.4 Alimentazione dell'unità genitore

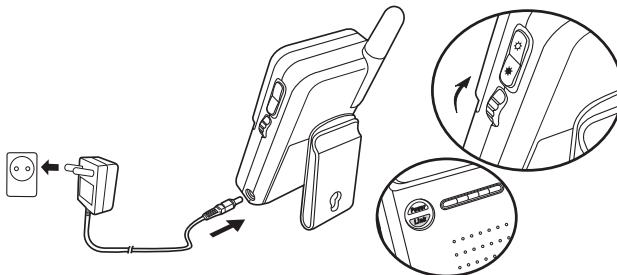

1. Collegare lo spinotto piccolo dell'adattatore CA all'unità genitore e l'altra estremità del cavo dell'adattatore alla presa di corrente (230V/50Hz).
2. Girare l'interruttore On/Off/Volume (15) in senso antiorario per accendere l'unità e selezionare il volume prescelto.
Girare l'interruttore On/Off/Volume (15) in senso orario per spegnere l'unità genitore.

Dopo aver acceso l'unità bambino e l'unità genitore, il display dell'unità genitore dovrà riprodurre il video acquisito dall'unità bambino e il LED che indica la connessione (6) sull'unità genitore diventerà verde.

Se l'unità bambino e l'unità genitore non sono collegate, verrà visualizzato 'OUT OF RANGE' (fuori portata). Controllare l'alimentazione di entrambe le unità oppure avvicinare l'unità genitore all'unità bambino per stabilire il collegamento.

5 Utilizzo del Baby Viewer 2500

5.1 Sintonizzazione

- Collocare la videocamera in un punto strategico e puntare la lente della videocamera verso la zona che si intende filmare.
- Regolare l'angolazione facendo roteare l'unità bambino.

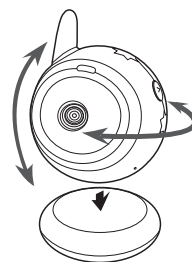

Non collocare la videocamera dove possa essere raggiunta dal bambino!

5.2 Fissare la videocamera

- Utilizzare l'apposito connettore per la culla per assicurare l'unità bambino. (Vedi figura)

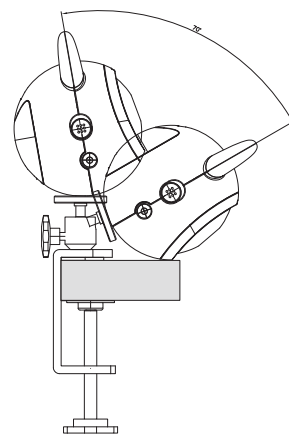

5.3 Luce notturna

- Premere il tasto Night Light (19). La luce notturna (18) si illuminerà.

5.4 Visione notturna

La videocamera dispone di LED di 9 diversi gradi di intensità per ottenere immagini nel buio. Quando il foto sensore integrato percepisce la luce ambientale bassa, il LED si attiverà automaticamente.

Nella modalità di visione notturna, le immagini vengono visualizzate automaticamente in bianco e nero.

5.5 Impostare l'unità genitore - Luminosità del display dell'unità.

- Premere il tasto luminosità bassa (16) per rendere più scuro il display.
- Premere il tasto luminosità alta (17) per rendere più luminoso il display.

5.6 Funzione VOX

- Premere il tasto VOX (8) posto sul fianco del monitor. Questo spengerà il monitor facendo accendere l'indicatore VOX (2).
In modalità VOX, il display si accenderà se attivato dalla voce del bambino o da altro suono nei pressi dell'unità bambino. Si spegnerà automaticamente dopo 30 secondi.
- Premere nuovamente il tasto VOX (8) per disattivare la modalità VOX. L'LCD resterà sempre acceso.

5.7 Funzione melodia

È possibile attivare a distanza una melodia che viene trasmessa dall'unità bambino.

- Premere il tasto start/stop (10) per attivare la melodia. Sul display dell'unità genitore appare la melodia attiva.
- Premere il pulsante di selezione della melodia (9) per passare a una delle 3 melodie o per selezionare **'Melody repeat all'** (ripetere tutte le melodie) per riprodurre consecutivamente le melodie.
- Premere il tasto start/stop (10) per disattivare la melodia.

6 Smaltimento dell'apparecchio (ambiente)



Alla conclusione del suo ciclo di vita, il prodotto non deve essere gettato nel contenitore dei rifiuti domestici, ma deve essere depositato presso un apposito punto di raccolta per il riciclaggio di apparecchi elettrici ed elettronici. Questa raccomandazione è riportata sul manuale d'uso e/o sulla confezione; è indicata, inoltre, dal simbolo riportato sul prodotto.

Alcuni materiali del prodotto possono essere riutilizzati se consegnati presso un centro di riciclaggio. Riciclando alcune parti o materie prime dei prodotti usati si offre un importante contributo alla protezione dell'ambiente.

Per maggiori informazioni sui punti di raccolta più vicini, contattare le autorità locali.

Rimuovere le batterie dall'unità prima dello smaltimento.

Provvedere allo smaltimento delle batterie scariche negli appositi punti di raccolta e non eliminare insieme ai rifiuti domestici.

7 Pulizia

Pulire il dispositivo con un panno leggermente bagnato o con un panno antistatico. Non utilizzare mai prodotti per la pulizia o solventi abrasivi.



Questo prodotto è conforme ai requisiti fondamentali e ad altre disposizioni rilevanti in materia della direttiva R&TTE.

La dichiarazione di conformità si trova su:
<http://www.topcom.net/cedclarations.php>

8 Specifiche

CE 0413 !

Unità genitore

Frequenza	2,4GHz
Raggio d'azione massimo	Raggio visivo 300 m
Modulazione	GFSK, FHSS
Display	2,36" TFT LCD
Colori del display	Full-color
Controllo della luminosità	5 fasi
Dimensioni	6,6 (P) x 14,5 (H) x 4,1 (L) cm
Peso	120g
Alimentazione	Batterie CC 6V, 800mA + Li-ion (funzione ricarica)
Temperatura di funzionamento	0°C ~ 40°C

Unità bambino

Frequenza	2,4GHz
Modulazione	GFSK, FHSS
Sensore immagine	Colore CMOS
Lente	f 6.0 mm, F 2.0
LED IR	9 pz
VOX	Attivazione vocale
Dimensioni	8,9 (P) x 10,7 (H) x 8,2 (L) cm
Peso	175g
Alimentazione	Batterie CC 6V, 800mA oppure 4 x AAA (non ha funzione di ricarica)
Temperatura di funzionamento	0°C ~ 40°C

9 Garanzia Topcom

9.1 Periodo di garanzia

Le unità Topcom sono coperte da una garanzia di 24 mesi. Il periodo di garanzia comincia il giorno dell'acquisto della nuova unità. La garanzia sulle batterie si limita a 6 mesi dopo l'acquisto. Le parti soggette a consumo o i difetti che causano un effetto trascurabile sul funzionamento o sul valore dell'apparecchiatura non sono coperti dalla garanzia.

La garanzia potrà ritenersi valida solo dietro presentazione della ricevuta originale di acquisto, a condizione che vi siano indicati la data di acquisto e il tipo di unità.

9.2 Utilizzo della garanzia

Restituire ad uno dei centri di assistenza autorizzati Topcom l'unità difettosa assieme ad un valido scontrino d'acquisto. Durante il periodo di validità della garanzia, Topcom o un centro di assistenza ufficialmente autorizzato provvederà alla riparazione gratuita di qualsiasi difetto imputabile ai materiali o a errori di produzione. A propria discrezione, Topcom farà fronte ai propri obblighi sanciti nella garanzia riparando o sostituendo l'apparecchio difettoso. In caso di sostituzione, il colore ed il modello possono differire dall'unità acquistata originariamente. La data di acquisto iniziale determina l'inizio del periodo di garanzia. Il periodo di garanzia non sarà esteso se l'unità viene sostituita o riparata da Topcom o dai suoi centri di assistenza autorizzati.

9.3 Decadenza della garanzia

La presente garanzia non copre i danni o difetti provocati da un trattamento o un funzionamento scorretto e danni risultanti dall'impiego di componenti o accessori non originali sconsigliati da Topcom. I telefoni senza filo Topcom sono progettati per funzionare esclusivamente con batterie ricaricabili. I danni provocati dall'utilizzo di batterie non ricaricabili non sono coperti da garanzia. La presente garanzia non copre danni provocati da fattori esterni, quali fulmini, acqua e incendi, né danni provocati durante il trasporto.

La garanzia non potrà essere applicata in caso di modifica, eliminazione o illeggibilità dei numeri delle unità. Qualsiasi rivendicazione in garanzia sarà considerata priva di fondamento in caso di intervento da parte dell'acquirente o da parte di centri d'assistenza non qualificati e non ufficialmente autorizzati da Topcom.

1 Introdução

Obrigado por adquirir o Baby Viewer 2500. Agora pode ver e ouvir o seu bebé enquanto ele dorme ou espreitar as crianças mais velhas enquanto elas brincam.

2 Instruções de Segurança



ATENÇÃO:

A montagem deve ser realizada por um adulto. Mantenha as peças pequenas afastadas das crianças.

Este produto não é um brinquedo. Não deixe que as crianças brinquem com ele.

- Leia sempre cuidadosamente as instruções contidas no manual do utilizador antes de utilizar o dispositivo
- Conserve este Manual de Utilizador para referência futura.
- Não coloque a câmara no berço nem ao alcance do bebé.
- Nunca use extensões com os transformadores CA fornecidos.
- Fixe sempre os cabos fora do alcance do bebé.
- Teste o monitor antes de o usar. Familiarize-se com a funcionalidade.
- Não use o monitor perto de água.
- Não instale o monitor sobre fontes de calor.
- Utilize apenas a ficha de carregador fornecida. Não utilize outros carregadores, pois poderá danificar as pilhas.
- Utilize apenas pilhas recarregáveis do mesmo tipo. Nunca utilize pilhas normais não recarregáveis. Coloque as pilhas recarregáveis ligadas aos pólos correctos (tal como indicado no compartimento das pilhas do portátil).
- Não toque no carregador e nos contactos da ficha com objectos afiados ou metálicos.

3 Descrição

Ver página de rosto dobrada

3.1 Unidade do Adulto

- | | |
|---|--|
| 1. Visor | 9. Botão de selecção de melodia |
| 2. LED indicador de VOX
(Transmissão Activada por Voz) | 10. Botão de iniciar/parar a melodia |
| 3. LED indicador de melodia | 11. Antena |
| 4. LEDs indicadores de volume | 12. Clipe de cinto |
| 5. Altifalante | 13. Tapa do compartimento das pilhas |
| 6. LED indicador de ligação | 14. Conector de ligação à electricidade CC |
| 7. LED indicador de carga | 15. Interruptor Ligar/Desligar/Volume |
| 8. Botão VOX | 16. Botão de luminosidade do LCD Baixa |
| | 17. Botão de luminosidade do LCD Alta |

3.2 Unidade do bebé

- | | |
|------------------------------|--|
| 18. Luz de presença | 25. Antena |
| 19. Botão de Luz de presença | 26. Interruptor Ligar/Desligar |
| 20. Microfone | 27. Conector de ligação à electricidade CC |
| 21. Suporte | 28. Tampa do compartimento das pilhas |
| 22. Lente | 29. Altifalante |
| 23. LEDs infravermelhos | 30. Ponto de fixação à cama do bebé |
| 24. LED indicador de carga | |

4 Como começar

4.1 Instalação das pilhas na unidade do bebé

A câmara usa 4 pilhas AAA (recomendam-se pilhas alcalinas) ou pode ser ligada a uma tomada eléctrica doméstica CA. **A unidade do bebé não tem função de carregamento.**

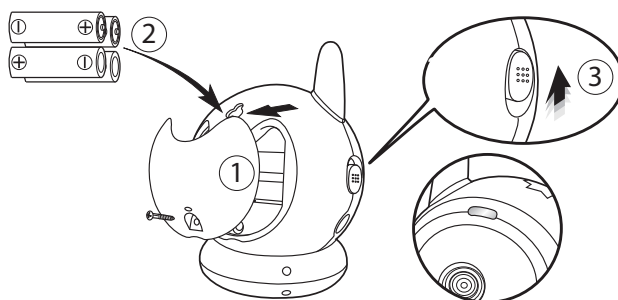

1. Desaperte o parafuso no sentido oposto ao dos ponteiros do relógio, com uma chave de parafusos pequena. Retire a tampa do compartimento das pilhas.
2. Coloque 4 pilhas alcalinas ou recarregáveis 'AAA', respeitando a polaridade tal como indicado. Feche o compartimento das pilhas.
3. Faça deslizar o Interruptor (26) para a posição Ligado (ON). O LED (24) no topo da câmara deve iluminar-se de vermelho.
Faça deslizar o Interruptor (26) para a posição Desligado (OFF), para desligar a unidade do bebé.

Se a luz (24) piscar, as pilhas estão fracas e é preciso substituí-las.



Não misture pilhas velhas com novas.

Mantenha as pilhas afastadas de crianças pequenas.

Não provoque curtos-circuitos nem elimine queimando.

Retire as pilhas se não pretender utilizar o dispositivo durante um longo período de tempo.

4.2 Fonte de alimentação da unidade do bebé

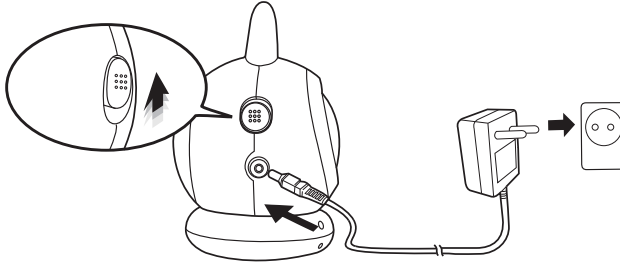

1. Ligue a tomada pequena do transformador CA à unidade do bebé e a outra extremidade do cabo do transformador à tomada eléctrica (230V/50Hz).
Use apenas o transformador fornecido (6V CC / 1,75A)
2. Faça deslizar o Interruptor (26) para a posição Ligado (ON). O LED (24) no topo da câmara deve iluminar-se de vermelho.
Faça deslizar o Interruptor (26) para a posição Desligado (OFF), para desligar a unidade do bebé.

4.3 Instalação das pilhas na unidade do adulto

1. Vire o clipe do cinto para cima.
2. Prima a tampa do compartimento das pilhas e faça-a deslizar para baixo.
3. Instale o conjunto de pilhas recarregáveis (3,7V ião lítio) respeitando a polaridade tal como indicado. Certifique-se de que os contactos metálicos tocam no contacto da unidade.
Feche o compartimento das pilhas.
4. Rode o interruptor Ligar/Desligar/Volume (15) no sentido contrário ao dos ponteiros do relógio para ligar a unidade e pôr no volume áudio desejado. Rode o interruptor Ligar/Desligar/Volume (15) no sentido dos ponteiros do relógio para desligar a unidade do adulto.

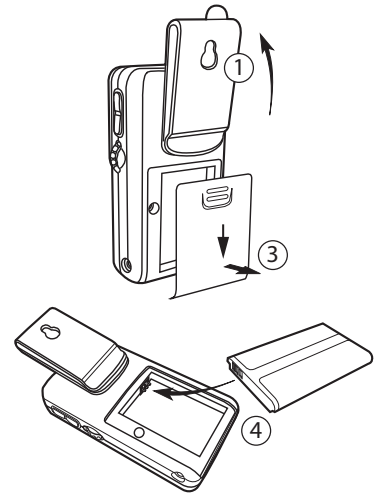

Se a luz (7) piscar, as pilhas estão fracas e é preciso substituí-las.

4.4 Fonte de alimentação da unidade do adulto

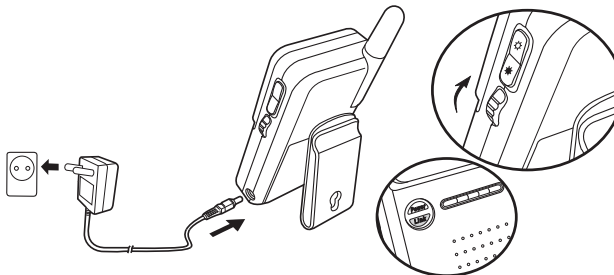

1. Ligue a tomada pequena do transformador CA à unidade do adulto e a outra extremidade do cabo do transformador à tomada eléctrica (230V/50Hz).
2. Rode o interruptor Ligar/Desligar/Volume (15) no sentido contrário ao dos ponteiros do relógio para ligar a unidade e pôr no volume áudio desejado.
Rode o interruptor Ligar/Desligar/Volume (15) no sentido dos ponteiros do relógio para desligar a unidade do adulto.

Logo que a unidade do bebé e a unidade do adulto tiverem sido ligadas, o ecrã da unidade do adulto deve mostrar o vídeo captado a partir da unidade do bebé; o estabelecimento da ligação é indicado pelo LED (6), na unidade do adulto, que se acende a verde.

Caso não exista uma ligação estabelecida entre as unidades do bebé e do adulto, 'OUT OF RANGE' é apresentado. Verifique se ambas as unidades estão ligadas ou mova a unidade do adulto para mais próximo da unidade do bebé para estabelecer a ligação.

5 Usar o Baby Viewer 2500

5.1 Sintonização fina

- Coloque a câmara num local adequado e aponte a lente da câmara para a área de observação.
- Ajuste o ângulo rodando a unidade do bebé.

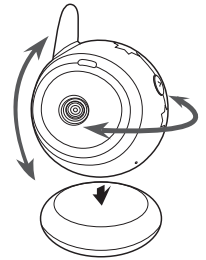

Não coloque a câmara ao alcance do bebé!

5.2 Fixar a câmara

- Utilize o conector de berço para fixar a unidade do bebé ao berço. (Ver ilustração)

5.3 Luz de presença

- Prima o botão de Luz de presença (19). A luz de presença (18) acende.

5.4 Visão nocturna

A câmara tem 9 LEDs de alta intensidade para captar imagens nítidas na escuridão. Quando o foto-sensor integrado mede um nível de luz ambiente baixo, os LEDs são activados automaticamente.

A imagem muda automaticamente para o modo preto e branco no modo de visão nocturna.

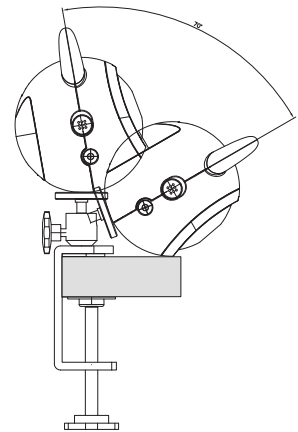

5.5 Configurar a luminosidade do visor da unidade do Adulto

- Prima o botão de Luminosidade Baixa (16) para tornar o visor mais escuro.
- Prima o botão de Luminosidade Alta (17) para tornar o visor mais claro.

5.6 Função VOX

- Prima o botão VOX (8) no lado do monitor. Isto irá desligar o visor, mas o indicador VOX (2) ficará activo.
No modo VOX, o visor liga-se sempre que é activado pela voz do bebé ou por qualquer som próximo da unidade do bebé. Volta a desligar-se após 30 segundos.
- Prima o botão VOX (8) de novo para desactivar o modo VOX. O visor LCD fica ligado em contínuo.

5.7 Função Melodia

É possível activar remotamente uma melodia transmitida pela unidade do bebé.

- Prima o botão de iniciar/parar a melodia (10) para activar a melodia. A melodia activa é apresentada na unidade do adulto.
- Prima o botão de definição da melodia (9) para seleccionar uma das 3 melodias diferentes, ou seleccione **'Melody repeat all'** para tocar as melodias em sucessão.
- Prima o botão de iniciar/parar a melodia (10) para desactivar a melodia.

6 Eliminação do dispositivo (ambiente)



Quando o ciclo de vida do produto chega ao fim, não deve eliminar este produto juntamente com os resíduos domésticos. Deve levá-lo a um ponto de recolha de equipamentos eléctricos e electrónicos. O símbolo presente no produto, no manual do utilizador e/ou na caixa dá essa indicação.

Alguns dos materiais do produto podem ser reutilizados se os colocar num ponto de reciclagem. Ao reutilizar algumas das partes ou das matérias-primas dos produtos utilizados, contribui de forma importante para a protecção do meio ambiente. Contacte as autoridades locais se necessitar de mais informações sobre os pontos de recolha existentes na sua área.

Retire as pilhas da unidade antes de a eliminar.

Elimine as pilhas numa unidade de recolha de pilhas e não juntamente com os resíduos domésticos.

7 Limpeza

Limpe o dispositivo com um pano ligeiramente humedecido ou com um pano anti-estático. Nunca utilize produtos de limpeza nem solventes abrasivos.



Este produto está em conformidade com os requisitos essenciais e outras determinações relevantes da directiva R&TTE.

A Declaração de Conformidade pode ser encontrada em:

<http://www.topcom.net/cedeclarations.php>

8 Especificações

CE 0413 !

Unidade do adulto

Frequência	2,4GHz
Alcance de cobertura máximo	Linha de Visão 300 m
Modulação	GFSK, FHSS
Visor	2,36" TFT LCD
Cores do visor	A cores
Controlo de luminosidade	5 níveis
Dimensões	6,6(L)x14,5(A)x4,1(P) cm
Peso	120g
Potência	CC 6V, 800mA + pilha ião lítio (com função de carregamento)
Temperatura de funcionamento	0°C ~ 40°C

Unidade do bebé

Frequência	2,4GHz
Modulação	GFSK, FHSS
Sensor de imagem	CMOS a cores
Lente	f 6.0mm, F 2.0
LED IV	9 unidades
VOX	Activação por voz
Dimensões	8,9(L)x10,7(A)x8,2(P) cm
Peso	175g
Potência	CC 6V, 800mA ou 4 x pilhas AAA (sem função de carregamento)
Temperatura de funcionamento	0°C ~ 40°C

9 Garantia da Topcom

9.1 Período de garantia

As unidades Topcom têm um período de garantia de 24 meses. O período de garantia tem início no dia da aquisição da nova unidade. A garantia das pilhas está limitada a 6 meses após a compra. Consumíveis ou defeitos que causem um efeito negligenciável no funcionamento ou no valor do equipamento não são abrangidos.

A garantia tem de ser acompanhada pela apresentação de prova de compra original, na qual figurem a data de compra e o modelo da unidade.

9.2 Accionamento da garantia

Uma unidade com defeito tem de ser devolvida a um centro de serviços da Topcom juntamente com uma nota de compra válida.

Se a unidade tiver uma falha durante o período de garantia, a Topcom ou um centro de serviços oficialmente por ela designado procederá, de forma gratuita, à reparação de quaisquer defeitos originados por falhas do material ou no processo de fabrico.

A Topcom cumprirá livremente as suas obrigações respeitando a garantia, quer através da reparação quer através da troca das unidades com defeito ou de partes das mesmas. No caso de substituição, a cor e o modelo poderão ser diferentes da unidade adquirida originalmente. A data de aquisição original determinará o início do período de garantia. O período de garantia não é alargado se a unidade for trocada ou reparada pela Topcom ou por centros de serviços por ela designados.

9.3 Exclusões de garantia

Danos ou defeitos causados pelo tratamento ou funcionamento incorrectos e danos resultantes de utilização de peças não originais ou acessórios não recomendados pela Topcom não são abrangidos pela garantia. Os telefones sem fios da Topcom são concebidos para funcionar apenas com pilhas recarregáveis. Os danos causados pela utilização de pilhas não recarregáveis não são abrangidos pela garantia.

A garantia não cobre danos causados por factores externos, como relâmpagos, água e fogo, nem quaisquer danos causados durante o transporte. A garantia também não poderá ser accionada se o número de série existente nas unidades tiver sido alterado, removido ou se estiver ilegível. Qualquer accionamento da garantia será inválido se a unidade tiver sido reparada, alterada ou modificada pelo comprador ou por centros de serviço não qualificados e não designados oficialmente pela Topcom.

1 Úvod

Děkujeme vám za to, že jste si zakoupili přístroj Baby Viewer 2500. Nyní budete moci vaše dítě vidět a slyšet během spánku nebo sledovat vaše starší děti v jejich pokoji.

2 Bezpečnostní pokyny



UPOZORNĚNÍ:

Je vyžadována montáž dospělou osobou. Při montáži uchovávejte malé díly mimo dosah dětí.

Tento výrobek není hračka. Nedovolujte dětem, aby si s ním hrály.

- Před používáním zařízení si vždy pečlivě přečtěte pokyny uvedené v návodu pro uživatele.
- Návod pro uživatele si uschovejte pro možnost nahlédnutí v budoucnu.
- Neumisťujte kameru do postýlky ani tak, aby byla v dosahu paží dítěte.
- Pro přiložené adaptéry střídavého napájení nikdy nepoužívejte prodlužovací šňůry.
- Zajistěte šňůru tak, aby byla mimo dosah dítěte.
- Před používáním proveďte zkoušku monitoru. Seznamte se s funkcí.
- Monitor nepoužívejte v blízkosti vody.
- Monitor neinstalujte na zdroje tepla.
- Používejte výhradně nabíječku, která je součástí dodávky. Nepoužívejte jiné nabíječky, protože by mohlo dojít k poškození bateriových článků.
- Vkládejte výhradně dobíjecí baterie stejného typu. Nikdy nepoužívejte běžné baterie bez možnosti dobíjení. Dobíjecí baterie vkládejte tak, aby byly připojeny ke správným pólům (označeným ve schránce na baterie).
- Nedotýkejte se nabíječky a kontaktů zástrčky ostrými nebo kovovými předměty.

3 Popis

Viz přeložený přebal

3.1 Rodičovská jednotka

- | | |
|--|---|
| 1. Displej | 9. Tlačítko volby melodie |
| 2. LED signálka VOX (hlasem ovládaného vysílání) | 10. Tlačítko spuštění/zastavení melodie |
| 3. LED signálka melodie | 11. Anténa |
| 4. LED ukazatel hlasitosti | 12. Spona pro uchycení na opasek |
| 5. Reproduktor | 13. Kryt baterie |
| 6. LED signálka spojení | 14. Vstup pro adaptér stejnosměrného napájení |
| 7. LED signálka napájení | 15. Přepínač zapnuto/vypnuto/hlasitost |
| 8. Tlačítko VOX | 16. Tlačítko snižování jasu |
| | 17. Tlačítko zvyšování jasu |

3.2 Dětská jednotka

- | | |
|-----------------------------|---|
| 18. Noční světlo | 25. Anténa |
| 19. Tlačítko nočního světla | 26. Hlavní vypínač |
| 20. Mikrofon | 27. Vstup pro adaptér stejnosměrného napájení |
| 21. Stojánek | 28. Kryt baterie |
| 22. Objektiv | 29. Reproduktor |
| 23. Infračervené LED diody | 30. Konektor pro upevnění na dětskou postýlku |
| 24. LED signálka napájení | |

4 Uvedení do provozu

4.1 Vkládání baterií do dětské jednotky

Pro kameru se používají buď 4 baterie typu AAA (doporučují se alkalické baterie) nebo střídavý proud ze zásuvky v domácnosti. **Dětská jednotka není vybavena dobíjecí funkcí.**

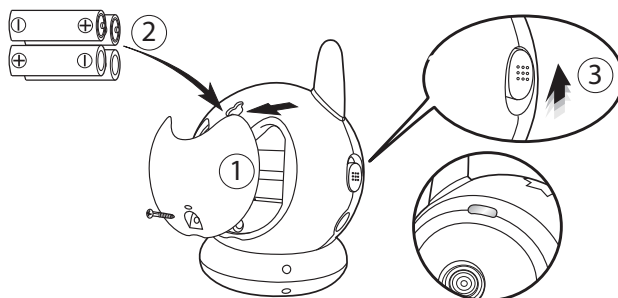

1. Pomocí malého šroubováku povolte šroubek otáčením proti směru hodinových ručiček. Sejměte kryt schránky na baterie.
2. Vložte 4 alkalické nebo dobíjecí baterie typu AAA a přitom dodržte vyznačenou polaritu. Schránku na baterie uzavřete.
3. Přesuňte vypínač napájení (26) do polohy ON (zapnuto). Měla by se rozsvítit červená kontrolka (24) v horní části kamery. Vypněte dětskou jednotku přepnutím vypínače napájení (26) do polohy OFF (vypnuto).

Když kontrolka (24) bliká, jsou baterie vybité a je třeba provést jejich výměnu.



Nemíchejte staré baterie s novými.

Baterie uchovávejte mimo dosah malých dětí.

Baterie nezkratujte ani je nelikvidujte vhadzováním do ohně.

Jestliže zařízení nemá být po delší dobu používáno, baterie vyndejte.

4.2 Napájení dětské jednotky

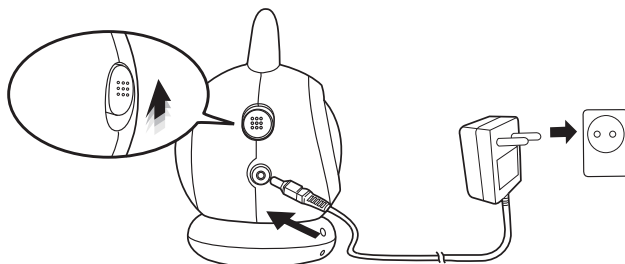

1. Připojte malou zástrčku adaptéru střídavého napájení do přístroje a druhý konec kabelu adaptéru do elektrické zásuvky (230V/50Hz).

Používejte výhradně přiložený adaptér (6V ss / 1,75A).

2. Přesuňte vypínač napájení (26) do polohy ON (zapnuto). Měla by se rozsvítit červená kontrolka (24) v horní části kamery.
Vypněte dětskou jednotku přepnutím vypínače napájení (26) do polohy OFF (vypnuto).

4.3 Vkládání baterií do rodičovské jednotky

1. Pootočte sponou pro upevnění na opasek tak, aby byla otočena směrem nahoru.
2. Stiskněte kryt schránky na baterie a vysuňte jej směrem dolů.
3. Vložte dobíjecí baterii (3,7V Li-ion); přitom dbejte na dodržení vyznačené polarity. Dbejte na to, aby se kovové kontakty dotýkaly kontaktu v přístroji. Schránku na baterie uzavřete.
4. Zapněte přístroj pootočením přepínače zapnuto/vypnuto/hlasitost (15) proti směru hodinových ručiček a nastavte požadovanou úroveň hlasitosti. Vypněte rodičovskou jednotku otočením přepínače zapnuto/vypnuto/hlasitost (15) ve směru hodinových ručiček.

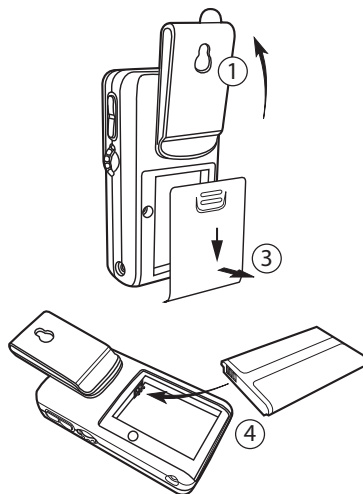

Když kontrolka (7) bliká, jsou baterie vybité a je třeba provést jejich výměnu.

4.4 Napájení rodičovské jednotky

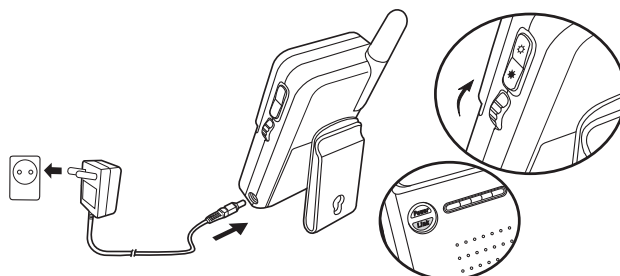

1. Připojte malou zástrčku adaptéru střídavého napájení do přístroje a druhý konec kabelu adaptéru do elektrické zásuvky (230V/50Hz).
2. Zapněte přístroj pootočením přepínače zapnuto vypnuto/hlasitost (15) proti směru hodinových ručiček a nastavte požadovanou úroveň hlasitosti.
Rodičovskou jednotku můžete vypnout pootočením přepínače zapnuto/vypnuto/hlasitost (15) ve směru hodinových ručiček.

Po zapnutí dětské a rodičovské jednotky se na displeji rodičovské jednotky musí zobrazit obraz snímáný dětskou jednotkou a na rodičovské jednotce se rozsvítí zeleně kontrolka (6) indikující spojení.

Pokud není navázáno spojení mezi jednotkami, zobrazí se zpráva 'OUT OF RANGE'. Zkontrolujte, zda jsou obě jednotky zapnuté, nebo přemístěte rodičovskou jednotku blíže k dětské jednotce, aby bylo navázáno spojení.

5 Používání zařízení Baby Viewer 2500

5.1 Jemné ladění

- Umístěte kameru na vhodné místo a namiřte objektiv kamery na sledované místo.
- Upravte úhel pootáčením dětské jednotky.

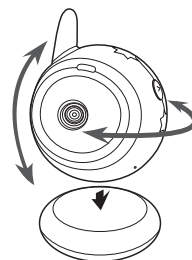

Kameru neumísťujte tak, aby byla v dosahu dítěte!

5.2 Upevnění kamery

- Pro upevnění dětské jednotky k postýlce použijte příslušné uchycení (viz obrázky).

5.3 Noční světlo

- Stiskněte tlačítko nočního světla (19). Noční světlo (18) se rozsvítí.

5.4 Sledování v noci

Kamera je vybavena 9 silnými LED diodami pro snímání jasného obrazu v temnotě. Jestliže zabudované světelné čidlo naměří nízkou úroveň okolního světla, dojde k automatické aktivaci LED diod.

V režimu nočního vidění se obraz automaticky změní na černobílý.

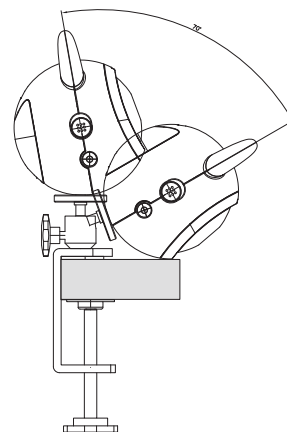

5.5 Nastavení jasu displeje rodičovské jednotky

- Jestliže chcete displej ztmavit, stiskněte tlačítko pro snížení jasu (16).
- Jestliže chcete displej zesvětlit, stiskněte tlačítko pro zvýšení jasu (17).

5.6 Funkce VOX

- Stiskněte tlačítko VOX (8) na boční straně monitoru. Tím dojde k vypnutí displeje, ale rozsvítí se signálka VOX (2).
V režimu VOX se displej zapne tehdy, když bude aktivován hlasem dítěte nebo jiným zvukem v blízkosti dětské jednotky. Po 30 sekundách opět zhasne.
- Jestliže chcete režim VOX vypnout, stiskněte znovu tlačítko VOX (8). Displej zůstane stále zapnutý.

5.7 Funkce melodie

Můžete dálkově aktivovat melodii vysílanou do dětské jednotky.

- Jestliže chcete melodii aktivovat, stiskněte tlačítko pro spuštění/zastavení melodie (10). Na rodičovské jednotce se zobrazí aktivní melodie.
- Pomocí tlačítka pro výběr melodie (9) můžete přepínat mezi 3 různými melodiemi, nebo zvolte možnost **'Melody repeat all'** a melodie se budou přehrávat postupně za sebou.
- Jestliže chcete melodii zastavit, stiskněte tlačítko pro spuštění/zastavení melodie (10).

6 Likvidace zařízení (z hlediska ochrany životního prostředí)



Tento výrobek se na konci své životnosti nesmí odhazovat do normálního domovního odpadu; je třeba jej předat do sběrného dvora pro recyklaci elektrického a elektronického zařízení. Toto opatření naznačuje symbol na výrobku, v návodu k používání a/nebo na obalu přístroje.

Některé z materiálů výrobku lze použít znovu, pokud jej předáte k recyklaci. Opakovaným využitím některých částí nebo surovin z použitých výrobků přispíváte významným způsobem k ochraně životního prostředí.

Prosíme, v případě, že potřebujete více informací o sběrných místech ve vašem regionu, obraťte se na vaše místní orgány.

Před likvidací vyjměte z jednotky baterie.

Baterie likvidujte jejich odložením do vyhrazeného sběrného zásobníku; nedávejte je do domovního odpadu.

7 Čištění

Čištění zařízení provádějte lehce navlhčeným hadříkem nebo antistatickou utěrkou. Nikdy nepoužívejte čisticí přípravky ani rozpouštědla způsobující oděr.



Tento výrobek je ve shodě se základními požadavky a dalšími příslušnými ustanoveními směrnice R&TTE.

Prohlášení o shodě je k dispozici na následující adrese:

<http://www.topcom.net/cedclarations.php>

8 Specifikace

CE 0413 !

Rodičovská jednotka

Kmitočet	2,4GHz
Maximální dosah	300 m
Modulace	GFSK,FHSS
Displej	2,36" TFT LCD
Barvy displeje	Plně barevný
Ovládání jasu	5 úrovní
Rozměry	6,6(š)x14,5(v)x4,1(h) cm
Hmotnost	120g
Napájení	Stejnoseměrné 6V, 800mA + baterie Li-ion (dobíjecí)
Provozní teplota	0°C ~40°C

Dětská jednotka

Kmitočet	2,4GHz
Modulace	GFSK,FHSS
Čidlo obrazu	Barevné CMOS
Objektiv	f 6,0mm, F 2,0
Infračervená LED dioda	9 kusů
VOX	Aktivace hlasem
Rozměry	8,9(š)x10,7(v)x8,2(h) cm
Hmotnost	175g
Napájení	Stejnoseměrné 6V, 800mA nebo 4 baterie typu AAA (bez možnosti dobíjení)
Provozní teplota	0°C ~40°C

9 Záruka firmy Topcom

9.1 Záruční doba

Na přístroje firmy Topcom se vztahuje záruční doba v délce 24 měsíců. Záruční doba začíná běžet v den zakoupení nového přístroje. Záruční doba na baterie je omezena na dobu 6 měsíců od zakoupení. Záruka se nevztahuje na spotřební díly ani na závady, které mají zanedbatelný účinek na provoz nebo hodnotu zařízení.

Nárok na záruku je třeba prokázat předložením originálního potvrzení o zakoupení, které bude obsahovat datum nákupu a označení přístroje-modelu.

9.2 Řešení reklamaci v záruční době

Vadný přístroj je třeba vrátit společně s platným potvrzením o zakoupení do servisního střediska firmy Topcom. Jestliže se na přístroji objeví v průběhu záruční doby nějaká závada, firma Topcom nebo její oficiálně jmenované servisní středisko provede zdarma opravu jakýchkoliv závad způsobených vadou materiálu nebo zhotovení.

Firma Topcom podle svého vlastního rozhodnutí splní své záruční závazky buď opravou nebo výměnou vadných přístrojů nebo dílů vadných přístrojů. V případě výměny se barva a model mohou lišit od původně zakoupené jednotky. Začátek záruční doby bude určen datem původního nákupu. Pokud dojde k výměně nebo opravě firmou Topcom nebo některým z jejich jmenovaných servisních středisek, nebude záruční doba prodloužena.

9.3 Výjimky ze záruky

Záruka se nevztahuje na škody nebo závady způsobené nesprávným zacházením nebo používáním a na škody, které budou výsledkem používání neoriginálních dílů nedoporučených firmou Topcom. Bezdrátové telefony firmy Topcom jsou určeny pro provoz výhradně s dobíjecími bateriemi. Záruka se nevztahuje na poškození způsobené použitím nedobíjecích baterií. Záruka se nevztahuje na škody způsobené vnějšími faktory, jako je například osvětlení, voda a požár, ani na jakékoliv škody způsobené během přepravy. Žádnou záruku nelze uplatňovat tehdy, pokud dojde ke změně výrobního čísla na přístroji, jeho odstranění nebo pokud toto číslo bude nečitelné.

Jakékoliv záruční reklamace budou neplatné, pokud přístroj byl opravován, pozměňován nebo upravován kupujícím nebo neodborným servisním střediskem, které není oficiálně jmenovaným střediskem firmy Topcom.

1 Εισαγωγή

Σας ευχαριστούμε για την αγορά του Baby Viewer 2500. Τώρα μπορείτε να βλέπετε και να ακούτε το μωρό σας όταν κοιμάται ή να παρακολουθείτε τα μεγαλύτερα παιδιά σας την ώρα που παίζουν.

2 Οδηγίες Ασφαλείας

ΠΡΟΕΙΔΟΠΟΙΗΣΗ:



Απαιτείται συναρμολόγηση από ενήλικα. Κρατάτε τα μικρά κομμάτια μακριά από τα παιδιά κατά τη συναρμολόγηση.

Το προϊόν αυτό δεν είναι παιχνίδι. Μην αφήνετε τα παιδιά να παίζουν με αυτό.

- Διαβάζετε πάντοτε προσεκτικά τις οδηγίες του οδηγού χρήσης πριν από τη χρήση της συσκευής.
- Κρατήστε το παρόν εγχειρίδιο χρήσης σε περίπτωση που χρειαστεί να ανατρέξετε σε αυτό στο μέλλον.
- Μην τοποθετείτε την κάμερα μέσα στην κούνια ή σε σημείο όπου το μωρό μπορεί να τη φτάσει με τα χέρια του.
- Μην χρησιμοποιείτε καλώδια προέκτασης με τους προσαρμογείς AC που συνοδεύουν τη συσκευή.
- Τοποθετήστε τα καλώδια σε σημείο που να μην φτάνει το μωρό.
- Δοκιμάστε τη συσκευή πριν από τη χρήση. Εξοικειωθείτε με τη λειτουργία της.
- Μην χρησιμοποιείτε τη συσκευή κοντά σε νερό.
- Μην εγκαθιστάτε τη συσκευή πάνω σε πηγές θερμότητας.
- Χρησιμοποιείτε μόνο το παρεχόμενο βύσμα του φορτιστή. Μην χρησιμοποιείτε άλλους φορτιστές γιατί μπορεί να καταστραφούν τα στοιχεία της μπαταρίας.
- Τοποθετείτε μόνο επαναφορτιζόμενες μπαταρίες του ίδιου τύπου. Μην χρησιμοποιείτε ποτέ συνηθισμένες, μη-επαναφορτιζόμενες μπαταρίες. Τοποθετείτε επαναφορτιζόμενες μπαταρίες με τρόπο ώστε να συνδέονται στους σωστούς πόλους (όπως υποδεικνύεται στη θήκη μπαταριών του ακουστικού).
- Μην αγγίζετε τον φορτιστή και τις επαφές του βύσματος με αιχμηρά ή μεταλλικά αντικείμενα.

3 Περιγραφή

Δείτε το διπλωμένο εξώφυλλο

3.1 Μονάδα γονέα

- | | |
|---|--|
| 1. Οθόνη | 9. Πλήκτρο επιλογής μελωδίας |
| 2. Λυχνία ένδειξης VOX (Voice Operated Transmission - Εκπομπή με ενεργοποίηση μέσω φωνής) | 10. Πλήκτρο έναρξης/διακοπής αναπαραγωγής μελωδίας |
| 3. Λυχνία ένδειξης μελωδίας | 11. Κεραία |
| 4. Λυχνίες ένδειξης έντασης | 12. Κλιπ ζώνης |
| 5. Ηχείο | 13. Κάλυμμα μπαταριών |
| 6. Λυχνία ένδειξης σύνδεσης | 14. Υποδοχή τροφοδοτικού DC |
| 7. Λυχνία ένδειξης ισχύος | 15. Διακόπτης On/Off/Έντασης |
| 8. Πλήκτρο VOX | 16. Πλήκτρο χαμηλής φωτεινότητας οθόνης LCD |
| | 17. Πλήκτρο υψηλής φωτεινότητας οθόνης LCD |

3.2 Μονάδα μωρού

- | | |
|--|-----------------------------|
| 18. Λυχνία λειτουργίας νυκτός | 25. Κεραία |
| 19. Πλήκτρο λυχνίας λειτουργίας νυκτός | 26. Διακόπτης On/Off |
| 20. Μικρόφωνο | 27. Υποδοχή τροφοδοτικού DC |
| 21. Στήριγμα | 28. Κάλυμμα μπαταριών |
| 22. Φακός | 29. Ηχείο |
| 23. Λυχνίες υπερέθρων | 30. Συνδετήρας κούνιας |
| 24. Λυχνία ένδειξης ισχύος | |

4 Ξεκινώντας

4.1 Τοποθέτηση μπαταριών μονάδας μωρού

Η κάμερα λειτουργεί είτε με 4 μπαταρίες AAA (συνιστώνται αλκαλικές μπαταρίες) είτε με εναλλασόμενο οικιακό ρεύμα. **Η μονάδα μωρού δε διαθέτει λειτουργία φόρτισης.**

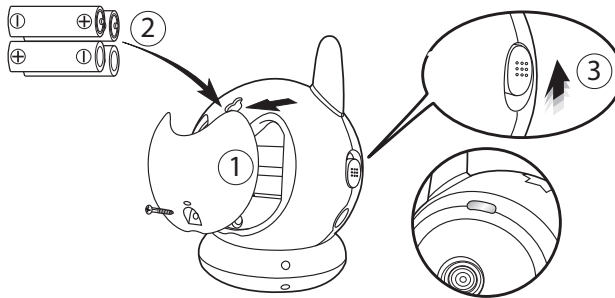

1. Χαλαρώστε τη βίδα περιστρέφοντάς την αριστερόστροφα με ένα μικρό κατσαβίδι. Αφαιρέστε το κάλυμμα μπαταριών.
2. Τοποθετήστε τέσσερις αλκαλικές ή επαναφορτιζόμενες μπαταρίες 'AAA' με την πολικότητα όπως απεικονίζεται. Κλείστε τη θήη μπαταριών.
3. Σύρετε το διακόπτη ισχύος (26) στη θέση ON. Η λυχνία (24) στο πάνω μέρος της κάμερας πρέπει να ανάψει με κόκκινο χρώμα. Σύρετε το διακόπτη ισχύος (26) στη θέση OFF για να απενεργοποιήσετε τη μονάδα μωρού.

Όταν το φως (24) αναβοσβήνει, αυτό σημαίνει ότι οι μπαταρίες έχουν αποφορτιστεί και πρέπει να αντικατασταθούν.



Μη χρησιμοποιείτε παλιές μπαταρίες μαζί με καινούριες.

Κρατήστε τις μπαταρίες μακριά από μικρά παιδιά.

Μην βραχυκυκλώνετε και μην απορρίπτετε στη φωτιά.

Αφαιρέστε τις μπαταρίες αν η συσκευή δεν πρόκειται να χρησιμοποιηθεί για μεγάλο χρονικό διάστημα.

4.2 Ηλεκτρική τροφοδοσία μονάδας μωρού

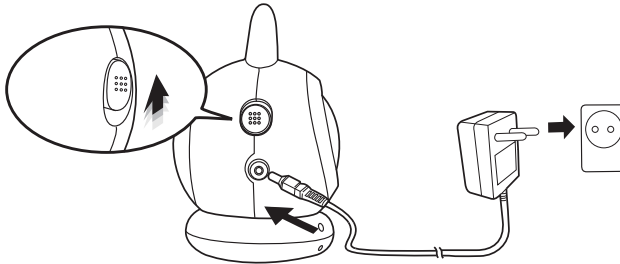

1. Συνδέστε το μικρό βύσμα του προσαρμογέα AC στη μονάδα μωρού και το άλλο άκρο του καλωδίου του προσαρμογέα στην ηλεκτρική πρίζα (230V/50Hz).
Χρησιμοποιήστε αποκλειστικά τον παρεχόμενο προσαρμογέα (6V DC / 1,75A).
2. Σύρετε το διακόπτη ισχύος (26) στη θέση ON. Η λυχνία (24) στο πάνω μέρος της κάμερας πρέπει να ανάψει με κόκκινο χρώμα.
Σύρετε το διακόπτη ισχύος (26) στη θέση OFF για να απενεργοποιήσετε τη μονάδα μωρού.

4.3 Τοποθέτηση μπαταριών μονάδας γονέα

1. Γυρίστε το κλιπ ζώνης προς τα πάνω.
2. Πιέστε το κάλυμμα μπαταριών και σύρετέ το προς τα κάτω.
3. Τοποθετήστε την επαναφορτιζόμενη μπαταρία (3,7V Li-ion) με την πολικότητα όπως απεικονίζεται. Βεβαιωθείτε ότι οι μεταλλικές επαφές αγγίζουν την επαφή της μονάδας.
Κλείστε τη θύρα μπαταριών.
4. Γυρίστε το διακόπτη On/Off/Έντασης (15) αριστερόστροφα για να ενεργοποιήσετε τη μονάδα και να ρυθμίσετε την επιθυμητή ένταση ήχου.
Γυρίστε το διακόπτη On/Off/Έντασης (15) δεξιόστροφα για να απενεργοποιήσετε τη μονάδα γονέα.

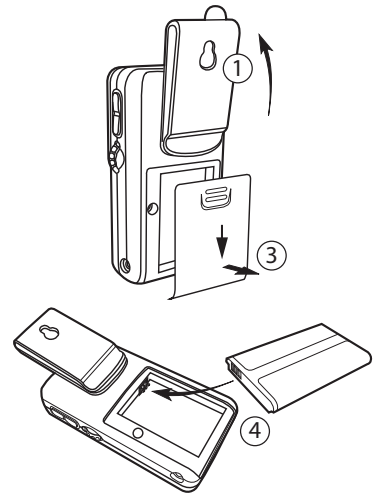

Όταν το φως (7) αναβοσβήνει, αυτό σημαίνει ότι οι μπαταρίες έχουν αποφορτιστεί και πρέπει να αντικατασταθούν.

4.4 Ηλεκτρική τροφοδοσία μονάδας γονέα

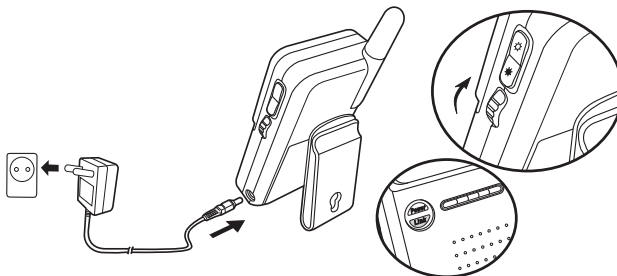

1. Συνδέστε το μικρό βύσμα του προσαρμογέα AC στη μονάδα γονέα και το άλλο άκρο του καλωδίου του προσαρμογέα στην ηλεκτρική πρίζα (230V/50Hz)
2. Γυρίστε το διακόπτη On/Off/Έντασης (15) αριστερόστροφα για να ενεργοποιήσετε τη μονάδα και να ρυθμίσετε την επιθυμητή ένταση ήχου.
Γυρίστε το διακόπτη On/Off/Έντασης (15) δεξιόστροφα για να απενεργοποιήσετε τη μονάδα γονέα.

Μόλις ενεργοποιηθούν η μονάδα μωρού και η μονάδα γονέα, στην οθόνη της μονάδας γονέα πρέπει να προβάλλεται το βίντεο που λαμβάνεται από τη μονάδα μωρού και η λυχνία σύνδεσης LED (6) της μονάδας γονέα θα φωτιστεί με πράσινο χρώμα.

Εάν δεν υπάρχει σύνδεση μεταξύ των μονάδων Μωρού και Γονέα θα εμφανιστεί η ένδειξη 'OUT OF RANGE'. Ελέγξτε την παροχή ρεύματος και στις δυο μονάδες ή μετακινήστε τη μονάδα γονέα πιο κοντά στη μονάδα μωρού για να επιτευχθεί σύνδεση.

5 Χρήση του Baby Viewer 2500

5.1 Συντονισμός ακριβείας

- Τοποθετήστε την κάμερα σε ένα κατάλληλο σημείο και γυρίστε τον φακό της προς την περιοχή παρακολούθησης.
- Προσαρμόστε τη γωνία λήψης περιστρέφοντας τη μονάδα μωρού.

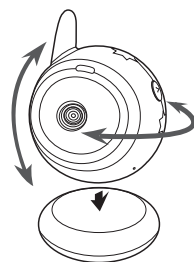

Μην τοποθετείτε την κάμερα σε σημείο όπου μπορεί να τη φτάσει το μωρό!

5.2 Στερέωση της κάμερας

- Χρησιμοποιήστε το συνδετήρα κούνιας για να στερεώσετε τη μονάδα μωρού στην κούνια. (βλέπε εικόνα)

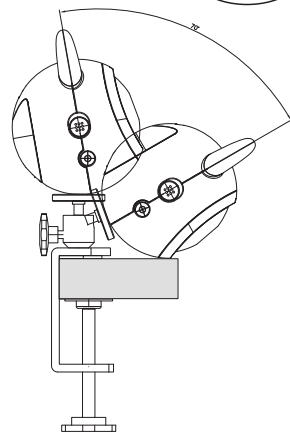

5.3 Λυχνία λειτουργίας νυκτός

- Πατήστε το πλήκτρο λυχνίας λειτουργίας νυκτός (19). Η λυχνία λειτουργίας νυκτός (18) ανάβει.

5.4 Νυχτερινή όραση

Η κάμερα διαθέτει 9 λυχνίες υψηλής έντασης για να λαμβάνει καθαρές εικόνες στο σκοτάδι. Μόλις ο ενσωματωμένος αισθητήρας φωτός ανιχνεύσει ότι ο φωτισμός περιβάλλοντος είναι χαμηλός, οι λυχνίες θα ενεργοποιηθούν αυτόματα.

Στη λειτουργία νυχτερινής όρασης η εικόνα αλλάζει αυτόματα σε ασπρόμαυρη.

5.5 Ρύθμιση της φωτεινότητας οθόνης της μονάδας γονέα

- Πατήστε το πλήκτρο χαμηλής φωτεινότητας (16) για να σκοτεινιάσετε την οθόνη.
- Πατήστε το πλήκτρο υψηλής φωτεινότητας (17) για να φωτίσετε την οθόνη.

5.6 Λειτουργία VOX

- Πατήστε το πλήκτρο VOX (8) στο πλάι της συσκευής. Έτσι σβήνει η οθόνη, αλλά ανάβει η ένδειξη VOX (2).
Στον τρόπο λειτουργίας VOX, η οθόνη ανάβει όταν ενεργοποιείται από τη φωνή του μωρού ή από κάποιον άλλο ήχο κοντά στη μονάδα μωρού. Η οθόνη σβήνει ξανά μετά από 30 δευτερόλεπτα.
- Πατήστε το πλήκτρο VOX (8) ξανά για να απενεργοποιήσετε τον τρόπο λειτουργίας VOX. Η οθόνη LCD θα είναι συνεχώς αναμμένη.

5.7 Λειτουργία μελωδίας

Μπορείτε να ενεργοποιήσετε απομακρυσμένα μια μελωδία που θα αναπαράγεται στη μονάδα μωρου.

- Πατήστε το πλήκτρο έναρξης/διακοπής αναπαραγωγής μελωδίας (10) για να ενεργοποιηθεί η μελωδία. Η ενεργοποιημένη μελωδία προβάλλεται στη μονάδα γονέα.
- Πατήστε το πλήκτρο επιλογής μελωδίας (9) για να επιλέξετε ανάμεσα σε 3 διαφορετικές μελωδίες ή για να επιλέξετε **'Melody repeat all'** για τη διαδοχική αναπαραγωγή των μελωδιών.
- Πατήστε το πλήκτρο έναρξης/διακοπής αναπαραγωγής μελωδίας (10) για να απενεργοποιηθεί η μελωδία.

6 Απόρριψη της συσκευής (περιβάλλον)



Όταν ολοκληρωθεί ο κύκλος ζωής του προϊόντος, μην το πετάξετε στα οικιακά απορρίμματα, αλλά φέρτε το σε ένα σημείο συλλογής για την ανακύκλωση ηλεκτρικών και ηλεκτρονικών προϊόντων. Αυτό υποδεικνύεται από το σύμβολο πάνω στο προϊόν, στον οδηγό χρήστη ή/και στο κουτί.

Ορισμένα από τα υλικά του προϊόντος μπορούν να ξαναχρησιμοποιηθούν εάν τα φέρετε σε κάποιο σημείο συλλογής προϊόντων προς ανακύκλωση. Με την επαναχρησιμοποίηση ορισμένων μερών ή πρώτων υλών από χρησιμοποιημένα προϊόντα συμβάλλετε σημαντικά στην προστασία του περιβάλλοντος.

Επικοινωνήστε με τις τοπικές αρχές για πληροφορίες σχετικά με τα σημεία συλλογής στην περιοχή σας.

Πριν από την απόρριψη αφαιρέστε τις μπαταρίες από τη μονάδα.

Απορρίψτε τις μπαταρίες σε ειδική για το σκοπό αυτόν μονάδα και όχι στα οικιακά απορρίμματα.

7 Καθαρισμός

Καθαρίζετε τη συσκευή με ελαφρώς νοτισμένο ή αντιστατικό ύφασμα. Ποτέ μην χρησιμοποιείτε καθαριστικά, λειαντικά μέσα ή διαλύτες.



Η συσκευή συμμορφώνεται με τις βασικές απαιτήσεις και τις λοιπές σχετικές προβλέψεις της οδηγίας R&TTE (Radio & Telecommunications Terminal Equipment - Ραδιοφωνικός και Τηλεπικοινωνιακός Τερματικός Εξοπλισμός).

Για τη Δήλωση συμμόρφωσης, ανατρέξτε στη διεύθυνση:

<http://www.topcom.net/cedclarations.php>

8 Προδιαγραφές

CE 0413

Μονάδα γονέα

Συχνότητα	2,4 GHz
Μέγιστη εμβέλεια	Οπτικό πεδίο 300 m
Διαμόρφωση	GFSK, FHSS
Οθόνη	2,36" TFT LCD
Χρώματα οθόνης	Έγχρωμη
Έλεγχος φωτεινότητας	5 βήματα
Διαστάσεις	6,6(Π)×14,5(Υ)×4,1(Δ) cm
Βάρος	120g
Ισχύς	DC 6V, 800mA + μπαταρία Li-ion (λειτουργία φόρτισης)
Θερμοκρασία λειτουργίας	0°C ~40°C

Μονάδα μωρού

Συχνότητα	2,4 GHz
Διαμόρφωση	GFSK, FHSS
Αισθητήρας εικόνας	Χρώμα CMOS
Φακός	f 6,0 mm, F 2,0
Λυχνία LED υπεριύθρων	9 pcs
VOX	Ενεργοποίηση φωνής
Διαστάσεις	8,9(Π)×10,7(Υ)×8,2(Δ) cm
Βάρος	175 g
Ισχύς	DC 6V, 800 mA ή 4 μπαταρίες AAA (χωρίς λειτουργία φόρτισης)
Θερμοκρασία λειτουργίας	0°C ~40°C

9 Εγγύηση Topcom

9.1 Περίοδος εγγύησης

Οι μονάδες Topcom έχουν εγγύηση 24 μηνών. Η εγγύηση ξεκινάει από την ημερομηνία αγοράς της νέας μονάδας. Η εγγύηση των μπαταριών περιορίζεται στους 6 μήνες από την ημερομηνία αγοράς. Η εγγύηση δεν καλύπτει αναλώσιμα ή ελαττώματα με αμελητέα επίδραση στη λειτουργία ή την αξία του εξοπλισμού.

Η εγγύηση αποδεικνύεται με προσκόμιση της αυθεντικής απόδειξης αγοράς, στην οποία αναγράφονται η ημερομηνία αγοράς και το μοντέλο της συσκευής.

9.2 Χρήση της εγγύησης

Οι ελαττωματικές μονάδες πρέπει να επιστρέφονται σε κάποιο κέντρο τεχνικής υποστήριξης Topcom και να συνοδεύονται από έγκυρη απόδειξη αγοράς.

Εάν η μονάδα παρουσιάσει κάποιο ελάττωμα κατά τη διάρκεια ισχύος της εγγύησης, η Topcom ή κάποιο εξουσιοδοτημένο κέντρο τεχνικής υποστήριξης αναλαμβάνουν δωρεάν την επισκευή οποιωνδήποτε ελαττωμάτων τα οποία οφείλονται σε ελαττωματικό υλικό ή κατασκευαστικό σφάλμα. Εναπόκειται στη διακριτική ευχέρεια της Topcom να εκπληρώσει τις υποχρεώσεις της που απορρέουν από την εγγύηση, προβαίνοντας είτε σε επισκευή είτε σε αλλαγή των ελαττωματικών μονάδων ή μερών των ελαττωματικών μονάδων. Σε περίπτωση αντικατάστασης, ενδέχεται να μην διατίθεται το χρώμα και το μοντέλο της αρχικής μονάδας που αγοράσατε. Ως ημερομηνία έναρξης της περιόδου ισχύος της εγγύησης ορίζεται η ημερομηνία αγοράς. Σε περίπτωση αλλαγής ή επισκευής της μονάδας από την Topcom ή από εξουσιοδοτημένο κέντρο τεχνικής υποστήριξης, η περίοδος ισχύος της εγγύησης δεν παρατείνεται.

9.3 Εξαιρέσεις

Η εγγύηση δεν καλύπτει βλάβες ή ελαττώματα τα οποία οφείλονται σε εσφαλμένη χρήση ή λειτουργία, καθώς και βλάβες που προκύπτουν από τη χρήση μη γνήσιων εξαρτημάτων ή παρελκόμενων τα οποία δεν συνιστώνται από την Topcom. Τα ασύρματα τηλέφωνα Topcom είναι σχεδιασμένα για λειτουργία αποκλειστικά και μόνο με επαναφορτιζόμενες μπαταρίες. Η εγγύηση δεν καλύπτει τυχόν βλάβη η οποία οφείλεται στη χρήση μη επαναφορτιζόμενων μπαταριών. Η εγγύηση δεν καλύπτει τυχόν βλάβη η οποία οφείλεται σε εξωτερικούς παράγοντες, όπως αστραπή, νερό και φωτιά, ούτε βλάβη που προκύπτει κατά τη μεταφορά της μονάδας. Δεν μπορεί να εγερθεί αξίωση εγγύησης εάν ο σειριακός αριθμός των μονάδων μεταβληθεί, αφαιρεθεί ή καταστεί δυσανάγνωστος.

Οποιοσδήποτε αξιώσεις εγγύησης θεωρούνται μη έγκυρες σε περίπτωση που η μονάδα έχει επισκευαστεί, αλλοιωθεί ή τροποποιηθεί από τον αγοραστή ή από μη επίσημα εξουσιοδοτημένο κέντρο τεχνικής υποστήριξης Topcom.

1 Bevezető

Köszönjük, hogy megvásárolta a Baby Viewer 2500 készüléket, melynek segítségével láthatja és hallhatja alvó kisgyermekét, illetve figyelheti a nagyobbakat a gyerekszobában.

2 Biztonsági utasítások

FIGYELEM!



A készüléket felnőtt személynek kell összeállítania. Ennek során az apró részeket távol kell tartani a gyermekektől.

Ez a termék nem játékszer. Ne engedje, hogy játszzanak vele a gyermekek.

- A készülék használatbavétele előtt figyelmesen olvassa el a használati útmutatót.
- Őrizze meg ezt a használati utasítást, mert később is szüksége lehet rá.
- Ne helyezze a kamerát a kiságyba, illetve a gyermek által elérhető helyre.
- A mellékelt hálózati tápegységeket soha ne használja hosszabbítószinórral.
- Biztosítsa, hogy a gyermek ne érhesse el a kábeleket.
- Használat előtt próbálja ki a készüléket. Jól ismerkedjen meg a működésével.
- Ne használja a készüléket víz közelében.
- Ne helyezze a készüléket hőforrás közelébe.
- Csak a mellékelt töltőt használja. Ne alkalmazzon más töltőt, mivel az kárt okozhat az akkumulátor celláiban.
- A behelyezett akkumulátorok azonos típusúak legyenek. Ne használjon közönséges, nem tölthető elemeket. Az akkumulátorok behelyezésekor ügyeljen a polarításra (a teleprekeszben látható jelzések alapján).
- Ne érjen a töltő és a csatlakozó érintkezőihez éles vagy fémből készült tárggyal.

3 Leírás

Lásd a kihajtható borítót.

3.1 Szülői egység

- | | |
|------------------------------------|--|
| 1. Kijelző | 9. Dallamválasztó gomb |
| 2. VOX (hangvezérlés) jelzőlámpája | 10. Dallam indító-leállító gomb |
| 3. Dallamjelző lámpa | 11. Antenna |
| 4. Hangerőjelző lámpák | 12. Övcsipesz |
| 5. Hangszóró | 13. Telepfedél |
| 6. Kapcsolatjelző lámpa | 14. Hálózati tápegység aljzata |
| 7. Üzemelésjelző lámpa | 15. Hangerő-szabályozós be-ki kapcsoló |
| 8. VOX gomb | 16. Kijelző fényerőcsökkentő gombja |
| | 17. Kijelző fényerőnövelő gombja |

3.2 Babaegység

- | | |
|-------------------------|--------------------------------|
| 18. Éjjeli fény | 25. Antenna |
| 19. Éjjeli fény gomb | 26. Be-ki kapcsoló |
| 20. Mikrofon | 27. Hálózati tápegység aljzata |
| 21. Tartó | 28. Telepfedél |
| 22. Optika | 29. Hangszóró |
| 23. Infrajelző lámpák | 30. Kiságyra való rögzítő |
| 24. Üzemelésjelző lámpa | |

4 Első lépések

4.1 Telepek behelyezése a babaegységbe

A kamera vagy 4 db AAA méretű telepről (alkálielem használata javasolt), vagy a háztartási villamos hálózatról üzemeltethető. **A babaegységnek nincs töltőfunkciója!**

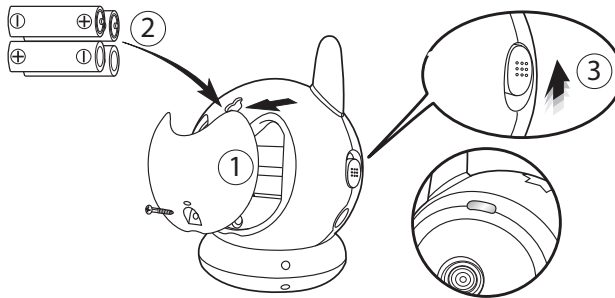

1. Kis csavarhúzó segítségével csavarja ki a csavart az óramutató járásával ellentétes irányban. Vegye le a telepfedelet.
2. Helyezzen be négy AAA méretű alkálielemet vagy akkumulátort, a feltüntetett polaritásnak megfelelően. Zárja be a teleprekeszt.
3. Tolja a be-ki kapcsoló gombot (26) ON (bekapcsolt) helyzetbe. A kamera tetején lévő lámpának (24) piros fénnel kell világítania.
A babaegység kikapcsolásához tolja a be-ki kapcsoló gombot (26) OFF (bekapcsolt) helyzetbe.

Amikor a lámpa (24) villog, a telepek lemerültek, ki kell őket cserélni.



Ne használjon vegyesen régi és új telepeket.

A telepeket kisgyermeknek elől elzárva tartsa.

A telepeket ne dobja tűzbe, és ne zárja rövidre a kapcsait.

Amennyiben a készüléket huzamosabb ideig nem fogja használni, vegye ki a telepeket.

4.2 A babaegység hálózati táplálása

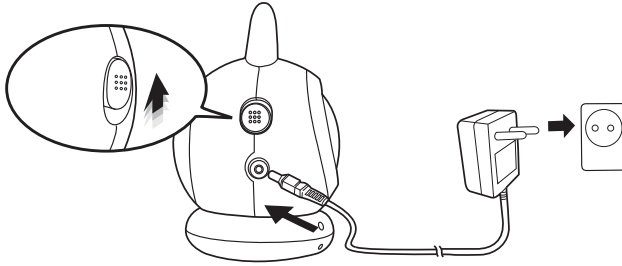

1. A hálózati tápegység kisebbik csatlakozóját csatlakoztassa a babaegység, a másik oldalon lévőt pedig a konnektorba (230 V/50 Hz).
Feltétlenül a mellékelt tápegységet (6 V DC/1,75 A) használja.
2. Tolja a be-ki kapcsoló gombot (26) ON (bekapcsolt) helyzetbe. A kamera tetején lévő lámpának (24) piros fényel kell világítania.
A babaegység kikapcsolásához tolja a be-ki kapcsoló gombot (26) OFF (bekapcsolt) helyzetbe.

4.3 Telepek behelyezése a szülői egységbe

1. Fordítsa felfelé az övcsipeszt.
2. Nyomja meg és tolja lefelé a telepfedelet.
3. Helyezze be az újratölthető akkumulátortelepet (3,7 V-os Li-ion) a jelölt polaritásnak megfelelően. A fémérintkezőknek hozzá kell érniük a készülék érintkezőihez.
Zárja be a telepfedelet.
4. Az egység bekapcsolásához és a kívánt hangerő beállításához forgassa a hangerő-szabályozós be-ki kapcsoló gombot (15) az óramutató járásával ellentétes irányba.
A szülői egység kikapcsolásához forgassa a hangerő-szabályozós be-ki kapcsoló gombot (15) az óramutató járásával egyező irányba.

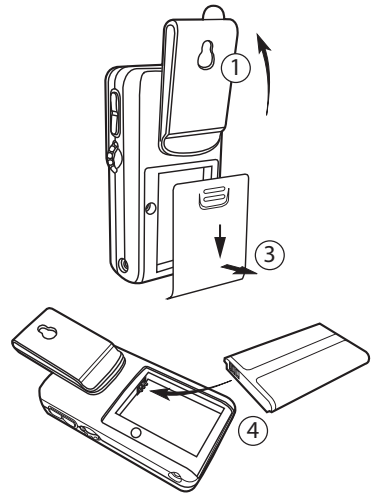

Amikor a lámpa (7) villog, a telepek lemerültek, ki kell őket cserélni.

4.4 A szülői egység hálózati táplálása

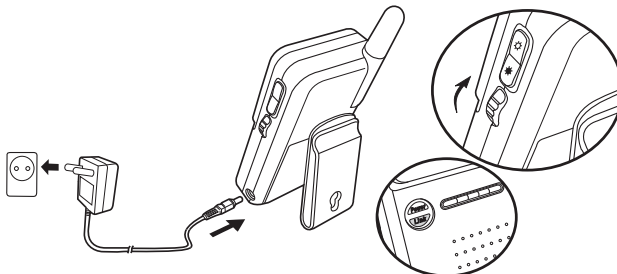

1. A hálózati tápegység kisebbik csatlakozóját csatlakoztassa a szülői egységhez, a másik oldalon lévő pedig a konnektorba (230 V/50 Hz).
2. Az egység bekapcsolásához és a kívánt hangerő beállításához forgassa a hangerő-szabályozós be-ki kapcsoló gombot (15) az óramutató járásával ellentétes irányba. A szülői egység kikapcsolásához forgassa a hangerő-szabályozós be-ki kapcsoló gombot (15) az óramutató járásával egyező irányba.

Miután a babaegységet és a szülői egységet bekapcsolta, a szülői egység kijelzőjén meg kell jelennie a babaegység által rögzített képnek, és a kapcsolatjelző LED-nek (6) a szülői egységen zölden kell világítania.

Ha nincs kapcsolat a babaegység és a szülői egység között, akkor az 'OUT OF RANGE' üzenet jelenik meg. Ellenőrizze mindkét egység áramellátását, vagy mozgassa a szülői egységet közelebb a babaegységhez, hogy létrejöjjön a kapcsolat.

5 A Baby Viewer 2500 használata

5.1 Finomhangolás

- Helyezze a kamerát alkalmas helyre, és fordítsa az objektívjét a figyelni kívánt területre.
- Állítsa be a szöveget a babaegység elforgatásával.

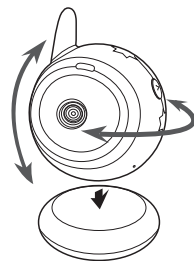

Úgy helyezze el a kamerát, hogy a gyermek ne érhesse el!

5.2 A kamera rögzítése

- A babaegység a kiságyra való rögzítővel erősíthető a kiságyra (lásd az ábrát).

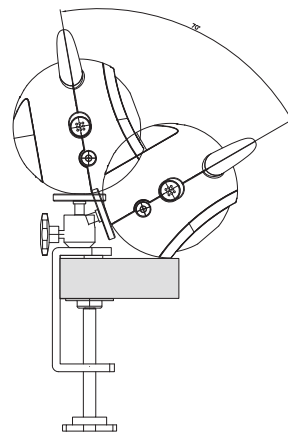

5.3 Éjjeli fény

- Nyomja meg az Éjjeli fény gombot (19). Bekapcsol az éjjeli fény (18).

5.4 Éjjellátó funkció

A kamera 9 erős LED-del rendelkezik, így sötétben is éles képet tud készíteni. Ha a beépített fényérzékelő mérése alapján gyenge a fény, az egység automatikusan bekapcsolja a LED-eket.

Éjjellátó módban a kamera automatikusan fekete-fehér üzemmódra vált.

5.5 A szülői egység kijelző-fényerősségének beállítása

- Ha sötétebb képet szeretne, nyomja meg a fényerőcsökkentő gombot (16).
- Ha világosabb képet szeretne, nyomja meg a fényerőnövelő gombot (17).

5.6 VOX (hangvezérlés) funkció

- Nyomja meg a VOX gombot (8) a monitor oldalán. Ezzel kikapcsolja a kijelzőt, a VOX jelzőlámpája (2) azonban bekapcsol.
VOX üzemmódban a kijelző akkor kapcsol be, ha aktiválja a gyermek hangja vagy egyéb hang a babaegység környezetéből. A lámpa 30 másodperc elteltével automatikusan kikapcsol.
- A VOX üzemmód kikapcsolásához nyomja meg újból a VOX gombot (8). A kijelző folyamatosan be lesz kapcsolva.

5.7 Zenélés funkció

Távolról bekapcsolható a zenélés a babaegységen.

- A zenélés bekapcsolásához nyomja meg a dallam indító-leállító gombot (10). Az aktív dallam hallható a szülői egységen.
- Nyomja meg a dallamválasztó gombot (9) a 3 különböző dallam közötti váltáshoz, vagy válassza a **'Melody repeat all'** beállítást az összes dallam egymást követő lejátszásához.
- A zenélés kikapcsolásához nyomja meg a dallam indító-leállító gombot (10).

6 A készülék hulladékként történő elhelyezése (környezetvédelem)



A készülék élettartamának lejártát követően ne dobja azt a háztartási hulladékba, hanem adja le az elektromos és elektronikus készülékek újrahasznosítására kijelölt gyűjtőhelyen. A készüléken, a használati útmutatóban és/vagy a készülék dobozán látható jelzés erre figyelmeztet.

A készülék bizonyos anyagai újrafelhasználhatók, ha leadja azt egy gyűjtőhelyen. A használt készülékekből származó alkatrészek vagy nyersanyagok újrahasznosítása nagyban hozzájárul környezetünk védelméhez.

Amennyiben további információra van szüksége a lakóhelyén található gyűjtőhelyekről, érdeklődjön a helyi hatóságoknál.

A készülék leselejtezése előtt távolítsa el belőle az elemeket.

Az elhasznált elemet az erre a célra kialakított hulladékgyűjtőbe dobja, ne a háztartási hulladék közé.

7 Tisztítás

A készüléket enyhén megnedvesített vagy antisztatikus ruhával tisztítsa. Soha ne használjon tisztítószeret vagy maró hatású oldószert.



A termék eleget tesz az R&TTE irányelv alapvető követelményeinek és egyéb vonatkozó előírásainak.

A megfelelőségi nyilatkozat megtalálható itt:

<http://www.topcom.net/cedeclarations.php>

8 Műszaki adatok

CE 0413 !

Szülői egység

Frekvencia	2,4 GHz
Hatótávolság	300 m rálátással
Moduláció	GFSK, FHSS
Kijelző	2,36" TFT LCD
Kijelző színei	Teljes színskála
Fényerő-szabályozás	5 lépés
Méretetek	6,6 (szé.) x 14,5 (ma.) x 4,1 (mé.) cm
Tömeg	120 g
Áramellátás	6 V-os, 800 mA-es egyenáram + Li-ion akkumulátor (nincs töltés funkció)
Működési hőmérséklet	0–40 °C

Babaegység

Frekvencia	2,4 GHz
Moduláció	GFSK, FHSS
Képzékelő	színes CMOS
Optika	f 6,0 mm, F 2,0
IR LED	9 db
VOX	Hangra bekapcsolás
Méretetek	8,9 (szé.) x 10,7 (ma.) x 8,2 (mé.) cm
Tömeg	175 g
Áramellátás	6 V-os, 800 mA-es egyenáram vagy 4 db AA méretű alkálielem (nincs töltés funkció)
Működési hőmérséklet	0–40 °C

9 Topcom garancia

9.1 A garancia időtartama

A Topcom készülékekre 24 hónapos garancia érvényes. A garancia a termék megvásárlásának napján lép életbe. Az akkumulátorok garanciaideje a vásárlástól számított 6 hónapra szól. A garancia nem terjed ki a fogyóeszközökre, valamint a készülék működését vagy értékét jelentéktelen mértékben befolyásoló hibákra.

A garancia az eredeti vásárlási bizonylat bemutatásával érvényesíthető, amelyen szerepel a vásárlás időpontja és a készülék típusa.

9.2 Garanciaeljárás

A hibás készüléket az érvényes számlával együtt vissza kell juttatni a Topcom szervizbe.

Ha a készülék a garanciaidő alatt hibásnak bizonyul, a Topcom vagy a megbízott szakszerviz valamennyi anyag- és gyártási hiba javítását díjmentesen vállalja.

A Topcom saját belátása szerint vagy a hibás készülék, illetve alkatrész megjavításával, vagy annak cseréjével tesz eleget garanciális kötelezettségének. Csere esetén előfordulhat, hogy a cseretermék színe vagy típusa eltér az eredetileg megvásárolt készülékétől.

A garanciaidő kezdetét az eredeti vásárlás napja határozza meg. A készüléknek a Topcom vagy a megbízott szakszerviz általi cseréje vagy javítása nem jelenti a garanciaidő meghosszabbítását.

9.3 Garanciából való kizárás

A garancia nem vonatkozik azokra az esetekre, ha a sérülés vagy hiba a nem megfelelő kezelésből vagy üzemeltetésből, illetve a Topcom által nem ajánlott nem eredeti alkatrészek és tartozékok használatából ered.

A Topcom vezeték nélküli telefonok akkumulátorral való üzemeltetésre készültek. A nem újratölthető elemek használatából fakadó károokra a garancia nem vonatkozik.

A garancia nem terjed ki olyan sérülésekre, melyeket külső tényező okozott, úgymint villámcsapás, víz vagy tűz, sem a szállítás közben bekövetkezett károokra.

Nem nyújtható be garanciaigény olyan termékre, melynek gyártási számát megváltoztatták, eltüntették vagy olvashatatlanná tették. Mindennemű garancia érvényét veszíti, amennyiben a terméket a vásárló maga javítja, átalakítja, módosítja, illetve ha ezt nem a Topcom által megbízott hivatalos szakszervizben végezteti.

1 Wstęp

Dziękujemy za zakup kamery do monitoringu dzieci Baby Viewer 2500. Teraz możesz obserwować i słuchać swojego dziecka, gdy śpi lub monitorować starsze dzieci podczas zabawy.

2 Instrukcje dotyczące bezpieczeństwa



OSTRZEŻENIE:

Montażu powinna dokonać osoba dorosła. Podczas montażu należy trzymać drobne części z dala od dzieci.

To nie jest zabawka. Nie pozwól, aby dzieci bawiły się urządzeniem.

- Zawsze czytaj dokładnie instrukcje obsługi urządzenia, zanim zaczniesz je użytkować
- Instrukcję obsługi należy zachować na przyszłość.
- Nie umieszczać kamery w łóżeczku dziecięcym lub w zasięgu dziecka.
- Nie wolno używać przedłużaczy z zasilaczami.
- Zabezpieczyć kable tak, by dziecko nie miało do nich dostępu.
- Przed użyciem sprawdzić działanie urządzenia. Zapoznać się z jego funkcjami.
- Nie wolno używać w pobliżu wody.
- Nie wolno ustawiać na źródłach ciepła.
- Należy używać jedynie wtyczki ładowarki dostarczonej wraz z urządzeniem. Nie stosować innych ładowarek, ponieważ mogą one uszkodzić ogniwa baterii.
- Należy używać baterii tego samego typu. Nigdy nie stosować zwykłych baterii, których nie można doładować. Baterie należy wkładać zgodnie z biegunami polaryzacji (oznaczonymi wewnątrz komory na baterie w słuchawce).
- Nie wolno dotykać ładowarki ani styków wtyczki ostrymi lub metalowymi przedmiotami.

3 Opis

Patrz zagięta okładka

3.1 Jednostka dla rodzica

- | | |
|---|--|
| 1. Wyświetlacz | 9. Przycisk wyboru melodii |
| 2. Wskaźnik VOX LED
(transmisja sterowana głosowo) | 10. Przycisk włączenia/wyłączenia
melodyjki |
| 3. Wskaźnik melodijki LED | 11. Antena |
| 4. Kontrolki LED wskaźnika głośności | 12. Zaczep do paska |
| 5. Głośnik | 13. Pokrywa baterii |
| 6. Kontrolka LED połączenia | 14. Gniazdo złącza zasilacza DC |
| 7. Kontrolka LED zasilania | 15. Przełącznik głośności |
| 8. Przycisk VOX | 16. Dolny przycisk regulacji jasności LCD |
| | 17. Górny przycisk regulacji jasności LCD |

4.2 Zasilanie jednostki dla dziecka

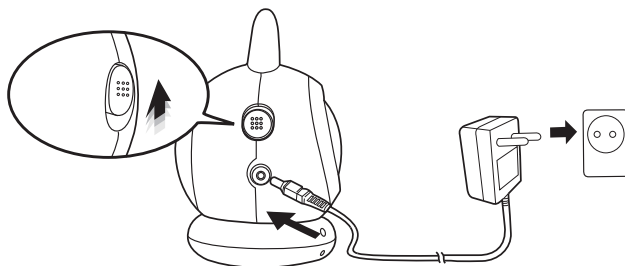

1. Podłącz małą wtyczkę zasilacza AC do jednostki dla dziecka, a drugi koniec kabla zasilacza do gniazdka elektrycznego (230V/50Hz).
Używaj tylko dostarczonego zasilacza (6V DC / 1,75A).
2. Przesuń włącznik zasilania (26) na pozycję ON. Kontrolka LED (24) na górnej części kamery powinna zaświecić się na czerwono.
Przesuń włącznik zasilania (26) w pozycję OFF, aby wyłączyć jednostkę dla dziecka.

4.3 Instalacja baterii w jednostce dla rodziców

1. Obróć zaczep do paska w górę.
2. Naciśnij pokrywę baterii i przesunij ją w dół.
3. Włóż baterie (litowo-jonowe 3,7 V), zwracając uwagę na biegunowość. Upewnij się, że metalowa końcówka dotyka końcówki w jednostce.
Zamknij komorę baterii.
4. Przekręć przełącznik On/Off/Volume (15) w lewo, aby włączyć jednostkę i ustawić żądaną głośność. Przekręć przełącznik On/Off/Volume (15) w prawo, aby wyłączyć jednostkę dla rodziców.

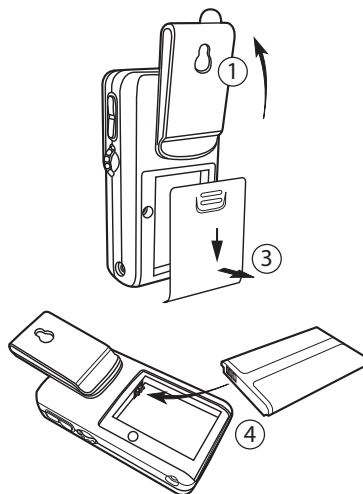

Kiedy lampka (7) miga, baterie mają niski poziom energii i należy je wymienić.

4.4 Zasilanie jednostki dla rodziców

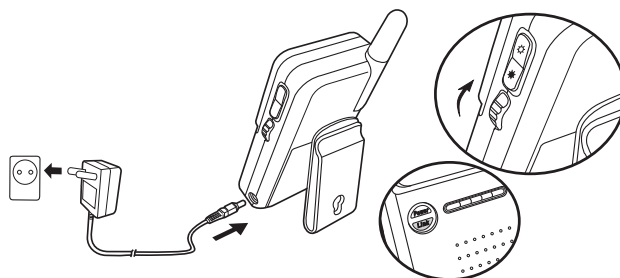

1. Podłącz małą wtyczkę zasilacza AC do jednostki dla rodziców, a drugi koniec kabla zasilacza do gniazdka elektrycznego (230 V/50 Hz).

2. Przekręć przełącznik On/Off/Volume (15) w lewo, aby włączyć jednostkę i ustawić żądaną głośność.
Przekręć przełącznik On/Off/Volume (15) w prawo, aby wyłączyć jednostkę dla rodziców.

Po włączeniu jednostki dla dziecka oraz jednostki dla rodziców wyświetlacz w jednostce dla rodziców powinien pokazywać przechwytywany obraz video, a kontrolka LED (6) powinna zapalić się na zielono.

Jeżeli nie ma połączenia pomiędzy jednostką dziecka oraz jednostką rodziców pojawi się komunikat 'OUT OF RANGE'. Należy sprawdzić zasilanie obu jednostek lub przesunąć się bliżej jednostki dla dziecka tak, aby uzyskać połączenie.

5 Użytkowanie kamery do monitoringu dzieci Baby Viewer 2500

5.1 Strojenie

- Umieść kamerę w odpowiednim miejscu, ustaw soczewki kamery na obszar podlegający obserwacji.
- Ustaw kąt, obracając jednostkę dla dziecka.

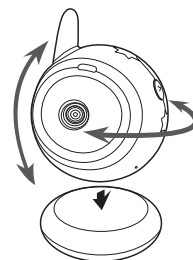

Nie umieszczaj kamery w zasięgu dzieci.

5.2 Mocowanie kamery

- Za pomocą złącza do łóżeczka dziecięcego (patrz ilustracja)

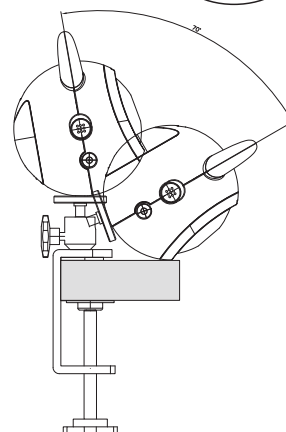

5.3 Oświetlenie nocne

- Wciśnij przycisk Night Light (19). Zapali się oświetlenie nocne (18).

5.4 Podgląd nocny

Kamera ma 9 wysokiej czułości diod, służących do utrzymywania dobrego obrazu w ciemności. Jeśli wbudowany czujnik fotograficzny mierzy poziom światła jako niski, diody automatycznie aktywują się.

W trybie podglądu nocnego obraz zmienia się automatycznie na czarno-biały .

5.5 Ustawianie jasności wyświetlacza jednostki dla rodziców.

- Naciśnij dolny przycisk Brightness (16), aby przyciemnić obraz.
- Naciśnij górny przycisk Brightness (17), aby rozjaśnić obraz.

5.6 Funkcja VOX

- Naciśnij przycisk VOX (8) z boku monitora. Wyłączy to wyświetlacz, lecz kontrolka VOX (2) włączy się.
W trybie VOX wyświetlacz włączy się, gdy zostanie aktywowany przez głos dziecka lub inny dźwięk w otoczeniu dziecka. Wyłączy się ponownie po 30 sekundach.
- Naciśnij ponownie przycisk VOX (8), aby wyłączyć tryb VOX. Wyświetlacz LCD będzie włączony cały czas.

5.7 Funkcja melodii

Możesz zdalnie aktywować melodie na jednostce dla dziecka.

- Naciśnij przycisk Melody (10), aby włączyć melodyjkę. Aktywna melodia wyświetlana jest na jednostce dla rodziców.
- Naciśnij przycisk wyboru melodii (9), aby przełączać pomiędzy 3 różnymi melodiami lub wybierz **'Melody repeat all'**, aby po kolei odtwarzać wszystkie melodie.
- Naciśnij przycisk Melody (10), aby wyłączyć melodyjkę.

6 Usuwanie urządzenia (środowisko)



Na koniec okresu eksploatacji produktu nie należy go wyrzucać razem ze zwykłymi odpadami domowymi, ale trzeba go zanieść do punktu zbiórki zajmującego się recyklingiem sprzętu elektrycznego i elektronicznego. Wskazuje na to symbol umieszczony na produkcie, w instrukcji obsługi i/lub na opakowaniu.

Niektóre materiały wchodzące w skład niniejszego produktu można ponownie wykorzystać, jeżeli zostaną dostarczone do punktu zbiórki w celu recyklingu. Dzięki ponownemu wykorzystaniu niektórych części lub surowców ze zużytych produktów przyczyniają się Państwo w istotny sposób do ochrony środowiska.

Aby uzyskać informacje na temat lokalnych punktów zbiórki, należy zwrócić się do władz lokalnych.

Przed oddaniem zużytego urządzenia do przetworzenia należy wyjąć z niego baterie. Zużyte baterie nie wolno wyrzucać ze zwykłymi domowymi odpadami, należy oddać do je w odpowiednie miejsce do przetworzenia.

7 Czyszczenie

Urządzenie należy czyścić lekko zwilżoną szmatką lub szmatką antystatyczną. Nie należy stosować środków czyszczących lub ściernych.



Ten produkt jest zgodny z najważniejszymi wymogami i innymi jednostronnymi postanowieniami dyrektywy R&TTE.

Deklarację zgodności można znaleźć w:

<http://www.topcom.net/cedclarations.php>

8 Specyfikacje

CE 0413 !

Jednostka dla rodziców

Częstotliwość	2,4 GHz
Maksymalny zasięg	Zakres widzenia — 300 m
Modulacja	GFSK, FHSS
Wyświetlacz	2,36" TFT LCD
Kolory wyświetlacza	Full-color
Sterowanie jasnością	5 kroków
Wymiary	6,6(szer.) x 14,5(wys.) x 4,1(głęb.) cm
Waga	120g
Zasilanie	DC 6 V, 800 mA + bateria litowo-jonowa (funkcja ładowania)
Temperatura działania	0°C ~ 40°C

Jednostka dla dziecka

Częstotliwość	2,4 GHz
Modulacja	GFSK, FHSS
Czujnik obrazu	Kolor CMOS
Soczewki	f 6,0 mm, F 2,0
IR LED	9 sztuk
VOX	Aktywacja głosem
Wymiary	8,9 (szer.) x 10,7 (wys.) x 8,2 (głęb.) cm
Waga	175 g
Zasilanie	DC 6 V, 800 mA lub 4 baterie AAA (brak funkcji ładowania)
Temperatura działania	0°C ~ 40°C

9 Gwarancja Topcom

9.1 Okres gwarancji

Urządzenia Topcom są objęte 24-miesięcznym okresem gwarancji. Okres gwarancji rozpoczyna się w dniu zakupu nowego urządzenia. Gwarancja na akumulatorki jest ograniczona do 6 miesięcy od daty zakupu. Części eksploatacyjne lub wady nieznacznie wpływające na działanie lub wartość sprzętu nie są objęte gwarancją.

Gwarancję należy udowodnić, przedstawiając oryginalny rachunek zakupu, na którym widnieje data zakupu oraz model urządzenia.

9.2 Obsługa gwarancji

Wadliwe urządzenie należy zwrócić do zakładu serwisowego Topcom wraz z ważnym rachunkiem zakupu. Jeżeli w urządzeniu wystąpi usterka w trakcie trwania okresu gwarancji, firma Topcom lub jej autoryzowany zakład serwisowy bezpłatnie usunie powstałą usterkę spowodowaną wadą materiałową lub produkcyjną.

Firma Topcom będzie wypełniać zobowiązania gwarancyjne według własnego uznania, naprawiając lub wymieniając wadliwe urządzenia lub podzespoły wadliwych urządzeń. W przypadku wymiany kolor i model urządzenia mogą różnić się od urządzenia pierwotnie zakupionego. Data pierwotnego zakupu będzie określać początek okresu gwarancyjnego. Okres gwarancyjny nie ulega przedłużeniu, jeżeli urządzenie zostało wymienione lub naprawione przez Topcom lub autoryzowany zakład serwisowy.

9.3 Wyjątki od gwarancji

Uszkodzenia lub wady spowodowane nieprawidłowym obchodzeniem się lub pracą z urządzeniem oraz uszkodzenia powstałe w wyniku zastosowania nieoryginalnych części lub akcesoriów nie zalecanych przez Topcom, nie są objęte gwarancją.

Bezprzewodowe telefony Topcom przeznaczone są do pracy wyłącznie z akumulatorkami.

Uszkodzenia spowodowane użytkowaniem zwykłych baterii nie są objęte gwarancją.

Gwarancja nie obejmuje szkód wywołanych przez czynniki zewnętrzne, takich jak pioruny, woda i ogień, ani uszkodzeń powstałych w czasie transportu. Gwarancja nie ma zastosowania, jeżeli numer seryjny urządzenia został zmieniony, usunięty lub nie może zostać odczytany. Wszelkie roszczenia gwarancyjne zostaną uznane za nieważne w przypadku, gdy urządzenie było naprawiane, zmieniane lub modyfikowane przez kupującego lub niewykwalifikowane punkty serwisowe nieupoważnione przez Topcom.

1 Úvod

Ďakujeme vám, že ste si zakúpili Baby Viewer 2500. Teraz môžete vidieť a počuť svoje dieťa počas spánku alebo môžete monitorovať svoje staršie deti v ich detskej izbe.

2 Bezpečnostné pokyny



UPOZORNENIE:

Vyžaduje sa montáž dospelou osobou. Počas montáže chráňte malé súčiastky pred deťmi.

Tento výrobok nie je hračka. Nedovoľte deťom hrať sa s ním.

- Pred použitím zariadenia si vždy pozorne prečítajte pokyny pre užívateľov.
- Tento návod na použitie si odložte pre budúce použitie.
- Kameru nedávajte do kolísky alebo na dosah dieťaťa.
- Nikdy nepoužívajte predlžovacie šnúry s priloženými sieťovými adaptérmi.
- Zabezpečte šnúry tak, aby boli mimo dosahu detí.
- Monitor pred použitím vyskúšajte. Oboznámte sa s jeho fungovaním.
- Monitor nepoužívajte v blízkosti vody.
- Neinštalujte monitor na zdroje tepla.
- Používajte len dodanú nabíjačku. Nepoužívajte iné nabíjačky, inak by sa mohli poškodiť batériové články.
- Vkladajte len nabíjacie batérie rovnakého typu. Nikdy nepoužívajte bežné nenabíjacie batérie. Pri vkladaní správne zorientujte póly batérií (póly sú označené v priestore na batérie v telefóne).
- Nedotýkajte sa nabíjačky a kontaktov zástrčky ostrými ani kovovými predmetmi.

3 Popis

Pozri zloženú stranu obálky

3.1 Rodičovská jednotka

- | | |
|---|--|
| 1. Displej | 9. Tlačidlo výberu melódie |
| 2. VOX indikátorová LEDka (Hlasom spúšťať aný prenos) | 10. Tlačidlo spustenia/zastavenia melódie |
| 3. Indikátorová LEDka melódie | 11. Anténa |
| 4. LEDky indikátora hlasitosti | 12. Spona na opasok |
| 5. Reprodukotor | 13. Kryt batérie |
| 6. LEDka linkového indikátora | 14. Kolík napájacieho jednosmerného adaptéra |
| 7. Indikátorová LEDka napájania | 15. Tlačidlo ON/OFF (zap/vyp) |
| 8. Tlačidlo VOX | 16. Tlačidlo zníženia jasu LCD |
| | 17. Tlačidlo zvýšenia jasu LCD |

3.2 Baby jednotka

- | | |
|----------------------------------|--|
| 18. Nočné osvetlenie | 25. Anténa |
| 19. Tlačidlo nočného osvetlenia | 26. Tlačidlo ON/OFF (zap/vyp) |
| 20. Mikrofón | 27. Kolík napájacieho jednosmerného adaptéra |
| 21. Podpera | 28. Kryt batérie |
| 22. Šošovky | 29. Reproduktor |
| 23. Infračervené LEDky | 30. Upevňovač na detskú postieľku |
| 24. Indikátorová LEDka napájania | |

4 Začíname

4.1 Inštalácia baby jednotky

Kamera používa buď 4 batérie veľkosti AAA (odporúčajú sa alkalické batérie) alebo domáci striedavý prúd. **Baby jednotka nemá nabijaciu funkciu.**

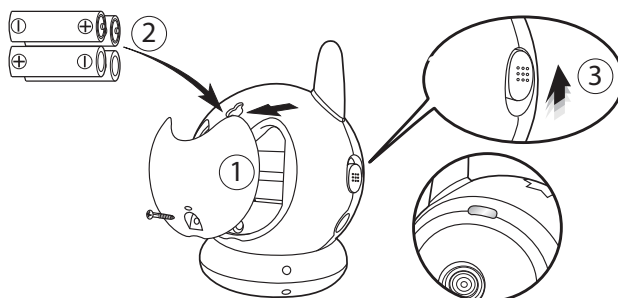

1. Uvoľnite skrutku v protismere hodinových ručičiek pomocou malého skrutkovača. Zložte kryt batérií.
2. Nainštalujte štyri alkalické alebo dobijateľné batérie typu „AAA“ a dbajte na dodržanie správnej polaritey. Zatvorte priestor pre batérie.
3. Zasuňte spínač napájania (26) do pozície ON. Mal by sa rozsvietiť červený indikátor (24) v hornej časti kamery. Posuňte spínač napájania (26) do pozície OFF, aby ste vypli baby jednotku.

Keď indikátor (24) bliká, batérie sú slabé a musia sa vymeniť.



Nemiešajte staré batérie s novými.

Batérie uchovávajte mimo dosahu malých detí.

Batérie neskratujte ani ich nehádzte do ohňa.

Keď zariadenie nebudete dlhšiu dobu používať, vyberte z neho batérie.

4.2 Napájanie baby jednotky

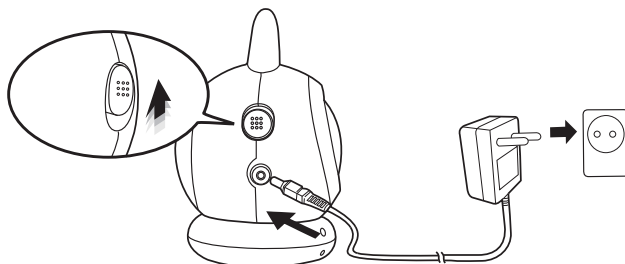

1. Zapojte malú zástrčku napájacieho adaptéra do baby jednotky a druhý koniec do elektrickej zásuvky (230V/50Hz).

Použite iba priložený adaptér (6V JSM / 1,75A).

2. Zasuňte spínač napájania (26) do pozície ON. Mal by sa rozsvietiť červený indikátor (24) v hornej časti kamery.
Posuňte spínač napájania (26) do pozície OFF, aby ste vypli baby jednotku.

4.3 Inštalácia rodičovskej jednotky

1. Otočte sponu na opasok smerom nahor.
2. Stlačte kryt batérií a posuňte ho nadol.
3. Nainštalujte dobijateľnú batériu (3,7V Li-ion) podľa uvedenej polarität. Skontrolujte, či sa kovové kontakty dotýkajú kontaktu v jednotke.
Zatvorte dverka batérií.
4. Na zapnutie jednotky otočte spínač Hlasitos'/Zap/Vyp (15) v protismere hodinových ručičiek a nastavte želanú úroveň zvuku.
Otočte spínač Hlasitos'/Zap/Vyp (15) v smere hodinových ručičiek, aby ste vypli rodičovskú jednotku.

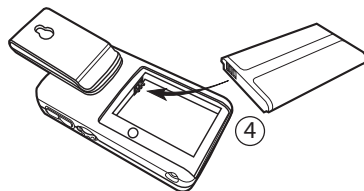
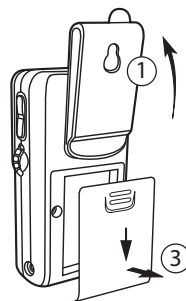

Keď indikátor (7) bliká, batérie sú slabé a musia sa vymeniť.

4.4 Napájanie rodičovskej jednotky

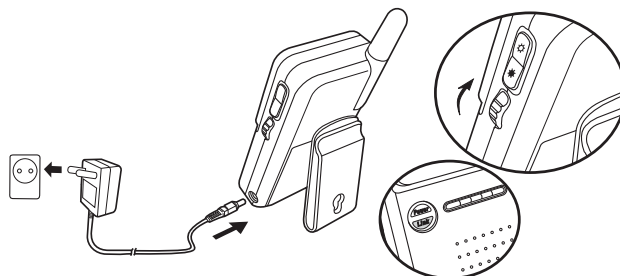

1. Zapojte malú zástrčku napájacieho adaptéra do rodičovskej jednotky a druhý koniec do elektrickej zásuvky (230V/50Hz).

- Na zapnutie jednotky otočte spínač Hlasitos´/Zap/Vyp (15) v protismere hodinových ručičiek a nastavte želanú úroveň zvuku.
Otočte spínač Hlasitos´/Zap/Vyp (15) v smere hodinových ručičiek, aby ste vypili rodičovskú jednotku.

Po zapnutí detskej a rodičovskej jednotky sa na displeji rodičovskej jednotky musí zobrazíť obraz snímaný detskou jednotkou a na rodičovskej jednotke sa rozsvieti zelený indikátor (6) indikujúci spojenie.

Ak sa nenadviaže spojenie medzi jednotkami, zobrazí sa správa 'OUT OF RANGE'. Skontrolujte, či sú obidve jednotky zapnuté, alebo premiestnite rodičovskú jednotku bližšie k detskej jednotke, aby sa nadviazalo spojenie.

5 Používanie Baby Viewer 2500

5.1 Jemné ladenie

- Kameru umiestnite do vhodnej polohy, nasmerujte šošovky kamery do pozorovanej oblasti.
- Nastavte uhol rotáciou baby jednotky.

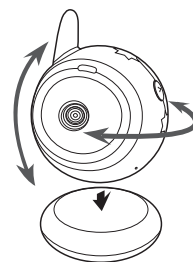

Neumiestňujte kameru v dosahu detí!

5.2 Upevnenie kamery

- Na upevnenie baby jednotky na kolísku dieťaťa použite kolískový konektor. (pozri ilustrácia)

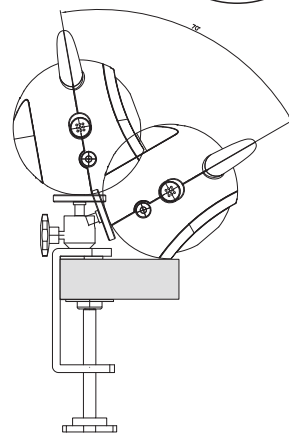

5.3 Nočné osvetlenie

- Stlačte tlačidlo nočného osvetlenia (19). Rozsvieti sa nočné osvetlenie (18).

5.4 Nočné videnie

Kamera má 9 vysoko intenzívnych LEDiek na snímanie jasného obrazu v tme. Keď zabudovaný foto snímač zmeria úroveň osvetlenia okolia ako nízku, LEDky sa automaticky aktivujú.

V režime nočného videnia sa obraz automaticky zmení na čiernobiely.

5.5 Nastavenie jasnosti displeja rodičovskej jednotky

- Stlačte Tlačidlo zníženia jasnosti (16) na zníženie jasnosti displeja.
- Stlačte tlačidlo zvýšenia jasnosti (17) na rozjasnenie displeja.

5.6 Funkcia VOX

- Stlačte tlačidlo VOX (8) na boku monitora. Toto vypne displej, ale zapne sa indikátor VOX (2).
V režime VOX sa displej zapne, keď je aktivovaný hlasom dieťaťa alebo iným zvukom v blízkosti baby jednotky. Vypne sa po 30 sekundách.
- Na vypnutie VOX režimu stlačte znovu (8) tlačidlo VOX. LCD bude zapnutý nepretržite.

5.7 Funkcia melódie

Na baby jednotke môžete diaľkovo aktívovať vysielanie melódie.

- Na aktiváciu melódie stlačte tlačidlo Štart/Stop Melódia (10). Na rodičovskej jednotke sa zobrazí aktívna melódia.
- Pomocou tlačidla pre výber melódie (9) môžete prepínať medzi 3 rôznymi melódiami, alebo zvolíte možnosť **'Melody repeat all'** a melódie sa budú prehrávať postupne za sebou.
- Na deaktiváciu melódie stlačte tlačidlo Štart/Stop Melódia (10).

6 Likvidácia zariadenia (ochrana životného prostredia)



Po skončení životnosti sa tento výrobok nesmie vyhodiť do bežného domového odpadu, ale odovzdajte ho do zberného strediska na recyklovanie elektrických a elektronických zariadení. Túto povinnosť označuje symbol na zariadení, v používateľskej príručke a na obale.

Niektoré materiály v tomto výrobku sa môžu použiť znovu, ak výrobok odovzdáte v zbernom stredisku. Opakované použitie niektorých častí alebo surovín z použitého výrobku významne prispieva k ochrane životného prostredia.

Ak potrebujete ďalšie informácie o zberných strediskách vo vašej oblasti, obráťte sa na miestne úrady.

Pred likvidáciou vyberte zo zariadenia batérie.

Batérie nechajte zlikvidovať v určenom likvidačnom stredisku a nevyhadzujte ich spolu s komunálnym odpadom.

7 Čistenie

Zariadenie čistite mierne navlhčenou tkaninou alebo antistatickou tkaninou. Nikdy nepoužívajte čistiace prostriedky alebo abrazívne rozpúšťadlá.



Tento výrobok spĺňa základné požiadavky a ďalšie relevantné ustanovenia smernice R&TTE .
Vyhlásenie o zhode nájdete na:
<http://www.topcom.net/cedclarations.php>

8 Špecifikácie

CE 0413 !

Rodičovská jednotka

Frekvencia	2,4GHz
Maximálny rozsah	300 M dohľad
Modulácia	GFSK, FHSS
Displej	2,36" TFT LCD
Farby displeja	Plnofarebný
Ovládanie jasu	5 krokov
Rozmery	6,6(š)x10,7(v)x8,2(h) cm
Hmotnosť	120g
Napájanie	DC 6V, 800mA + Li-ion batéria (nabíjateľná)
Prevádzková teplota	0°C ~ 40°C

Baby jednotka

Frekvencia	2,4GHz
Modulácia	GFSK, FHSS
Snímač obrazu	Farebné CMOS
Šošovky	f 6.0mm, F 2.0
Infračervená LEDka	9 kusov
VOX	Aktivácia hlasom
Rozmery	8,9(š)x10,7(v)x8,2(h) cm
Hmotnosť	175g
Napájanie	DC 6V, 800mA alebo 4 x AAA batérie (nenabíjateľné)
Prevádzková teplota	0°C ~ 40°C

9 Záruka spoločnosti Topcom

9.1 Záručná doba

Na zariadenia Topcom sa poskytuje 24-mesačná záručná doba. Záručná doba začína plynúť dňom zakúpenia nového zariadenia. Záruka na batérie je obmedzená na 6 mesiacov po ich zakúpení. Záruka sa nevzťahuje na spotrebný materiál a chyby, ktoré majú zanedbateľný vplyv na prevádzku alebo hodnotu zariadenia.

Pri uplatnení záruky je nutné predložiť originálny doklad o zakúpení, na ktorom je vyznačený dátum zakúpenia a model zariadenia.

9.2 Uplatnenie a plnenie záruky

Pokazené zariadenie je potrebné vrátiť do servisného centra spoločnosti Topcom spolu s platným dokladom o zakúpení.

Ak sa chyba vyskytne počas záručnej doby, spoločnosť Topcom alebo jej oficiálne autorizované servisné centrum bezplatne odstráni všetky poruchy spôsobené chybami materiálu alebo výroby.

Spoločnosť Topcom podľa vlastného uváženia splní svoje záručné záväzky buď opravou, alebo výmenou chybných zariadení alebo ich častí. V prípade výmeny sa farba a model môžu líšiť od pôvodne zakúpeného zariadenia.

Deň zakúpenia výrobku je prvým dňom záručnej doby. Oprava alebo výmena výrobku spoločnosťou Topcom alebo jej povereným servisným centrom nepredlžuje záručnú dobu.

9.3 Výnimky zo záruky

Záruka sa nevzťahuje na poškodenie alebo chyby spôsobené nesprávnym zaobchádzaním alebo použitím a poškodenia, ktoré sú následkom použitia neoriginálnych súčastí alebo príslušenstva neodporúčaného spoločnosťou Topcom.

Bezdrôtové telefóny Topcom sú určené výlučne na prevádzku s nabíjacími batériami. Záruka sa nevzťahuje na poškodenie spôsobené použitím nenabíjajúcich batérií.

Záruka sa nevzťahuje na poškodenie spôsobené vonkajšími faktormi, ako je blesk, voda či oheň, ani na poškodenia spôsobené pri preprave.

Záruka sa nemôže uplatniť, ak bolo výrobné číslo na jednotke zmenené, odstránené alebo je nečitateľné.

Akékoľvek záručné nároky budú neplatné, ak bolo zariadenie opravené, zmenené alebo upravené kupujúcim alebo v nekvalifikovanom servisnom centre, ktoré nie je autorizovaným servisom spoločnosti Topcom.

DEKLARACJA ZGODNOŚCI

My producent, **TOPCOM EUROPE Nv**, Grauwmeer 17, 3001 Heverlee, Belgia,

z pełną odpowiedzialnością deklarujemy, że produkt :

Typ: Digital Wireless Video Baby Monitor (TTD-40T & TTD-60R)

Model: Baby Viewer 2500

Klasa sprzętu: /

jest zgodny z niezbędnymi wymaganiami i innymi przepisami dyrektywą R&TTE 1999/5/EC oraz dyrektywą oznakowania CE.

Informacja dodatkowa:

Produkt jest zgodny z wymaganiami:

EN 301 489-01 : 2004

EN 300 328 : 2006

EN 60950-1 : 2001 + A11:2004

Data: 06/08/2007

Miejscowość: Heverlee , Belgium

Nazwisko: Verheyden Geert

Stanowisko: Dyrektor Techniczny

Podpis:



Kontakt: Topcom Europe Nv, departament R&D, Research Park, Grauwmeer 17, 3001 Heverlee, Belgia. Tel : +32 16 398920 , Fax : +32 16 398939

SERVICE RETURN CARD - RÜCKSENDEKARTE -
CARTE DE RETOUR SERVICE - RETOURFICHE

RETURN WITH YOUR DEFECT PRODUCT

Name/Vorname/Prénom/Naam:

Surname/Familiennaam/Nom/Familiennaam:

Street/Straße/Rue/Straat:

Nr./N°:

Box/Postfach/Boîte/Postbus:

Location/Ort./Lieu/Plaats:

Post code/Postleitzahl/Code Postal/Postcode:

Country/Land/Pays/Land:

Tel./Tél.:

E-mail:

Model name/Modellbezeichnung/Nom du modèle/Modelnaam:

Serial Nr/Seriennummer/N° série/Seriennummer:

Purchase date/Kaufdatum/Date d'achat/Aankoopdatum:

 - - (DD/MM/YYYY) - (TT/MM/JJJJ)

Fault description/Beschreibung des Defekts/Description de la panne/Beschrijving defect:

(Original Proof of Purchase has to be attached to this return card to be valid for warranty)

Model name/Modellbezeichnung/Nom du modèle/Modelnaam:

Serial Nr/Seriennummer/N° série/Seriennummer:

Purchase date/Kaufdatum/Date d'achat/Aankoopdatum:

 - - (DD/MM/YYYY) - (TT/MM/JJJJ)

Fault description/Beschreibung des Defekts/Description de la panne/Beschrijving defect:



BABY VIEWER 2500

visit our website
www.topcom-kidzzz.com

CE 0413

For use in:

AT ✓	BE ✓	BG ✓	CY ✓	CZ ✓
DK ✓	EE ✓	FI ✓	*FR ✓	DE ✓
GR ✓	HU ✓	IE ✓	IT ✓	LV ✓
LT ✓	LU ✓	MT ✓	NL ✓	PL ✓
PT ✓	RO ✓	SK ✓	SI ✓	ES ✓
SE ✓	GB ✓	NO ✓		

* En France, ce produit
peut être utilisé
uniquement à l'intérieur